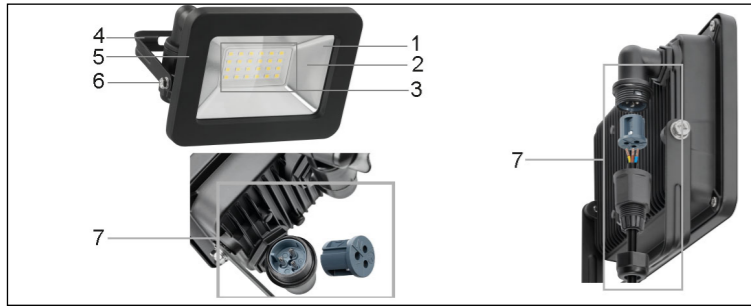







Fig. 1



Technische Daten / Specifications / Spécifications

Article number	53868	53869	53870	53871	53872	53873	53874	53875	53876
Input voltage (V~)	220 - 240, 50/60Hz								
Light source	SMD 2835 LED								
On-mode power (P _{on}), in W	10	20	30	50	100				
Useful luminous flux (Φ use) in a wide cone (120°)(lm)	850	1700	2550	4250	8500				
Light colour	neutral white								
Colour temperature (K)	4000								
Colour rendering index (Ra)	82	81	82	81					
Beam angle (°)	110			100					110
Energy efficiency class	This product contains light sources with the energy efficiency class F.								
L ₇₀ B ₅₀ lifetime (hrs)	25000								
Number of switching cycles	15000								
Dimmability	not dimmable 								
Start-up time up to 60% light (s)	< 1								
Ignition time (s)	< 0.1								
Operating temperature (°C)	-25 - + 40								
Protection level / Protection class	IP65 / I 								
Material	aluminium, tempered glass, metal, plastic								
Colour	black	white	black	white	black	white	black	white	black
Dimensions (mm)	104 x 117 x 61	130 x 132 x 65	153 x 153 x 69	185 x 165 x 70	246 x 226 x 75				
Net weight (g)	218	306	466	680	1330				
Installation height (m) from...to	2.3 - 3								
Connection, type	M16 cable gland for clamping area / cable diameter 4-10 mm								
Interchangeability of the light source	The light source cannot be replaced.								

Verwendete Symbole / Symbols used / Symboles utilisés

Alternating current	IEC 60417- 5032	
Not dimmable		
Protective earth; protective ground (Class I equipment)	IEC 60417- 5019	
Recycling	ISO 7001 - PI PF 066	

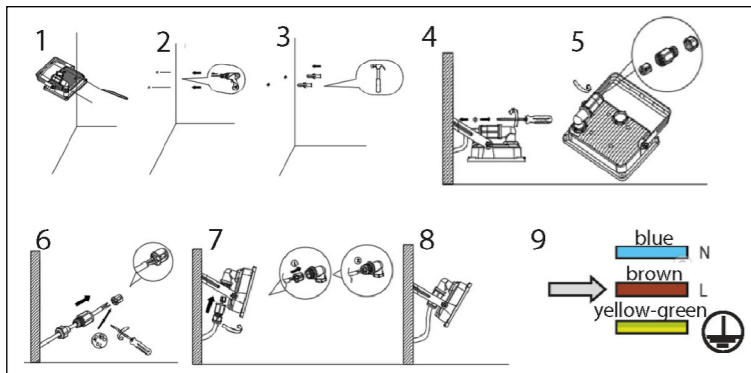

Fig. 2 : Mounting

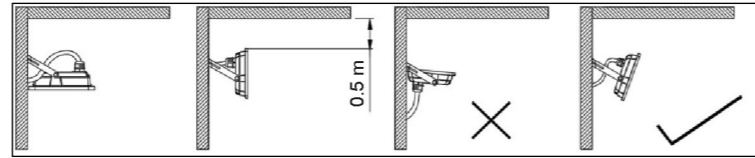

Fig. 3: Mounting

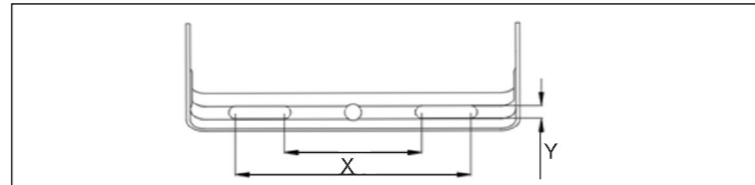

Fig. 4: Borehole distance

Artikel Nr.	X	Y
53868, 53869	40 - 64 mm	Ø 6.5 mm
53870, 53871	40 - 70 mm	Ø 6.5 mm
53872, 53873	60 - 100 mm	Ø 6.5 mm
53874, 53875	70 - 120 mm	Ø 6.5 mm
53876	100 - 150 mm	Ø 8.5 mm

DE

1 Sicherheitshinweise

Die Betriebsanleitung ist Bestandteil des Produktes und enthält wichtige Hinweise zum korrekten Gebrauch.

- Lesen Sie die Betriebsanleitung vollständig und sorgfältig vor Gebrauch.

Die Betriebsanleitung muss bei Unsicherheiten und Weitergabe des Produktes verfügbar sein.

- Bewahren Sie die Betriebsanleitung auf.

Lebensgefahr durch Stromschlag!

Der LED-Außenstrahler gilt aufgrund der M16 Kabelverschraubung als Installationsmaterial und sollte nur durch Elektrofachkräfte installiert, gewartet und repariert werden. Durch eine unsachgemäße Installation gefährden Sie:

- Ihr eigenes Leben
 - das Leben der Nutzer der elektrischen Anlage
- Mit einer unsachgemäßen Installation riskieren Sie schwere Sachschäden, z.B. durch Brand. Es droht für Sie die persönliche Haftung bei Personen- und Sachschäden.
- Für die Installation sind insbesondere folgende Fachkenntnisse erforderlich:
- Die anzuwendenden „5 Sicherheitsregeln“: Freischalten, gegen Wiedereinschalten sichern, Spannungsfreiheit feststellen, Erden und Kurzschließen, benachbarte, unter Spannung stehende Teile abdecken oder abschränken
 - Auswahl des geeigneten Werkzeuges, der Messgeräte und ggf. der persönlichen Schutzausrüstung - Auswertung der Messergebnisse
 - Auswahl des Elektroinstallationsmaterials zur Sicherstellung der Abschaltbedingungen
 - IP-Schutzarten
 - Einbau des Elektroinstallationsmaterials
 - Art des Versorgungsnetzes (TN-System, IT-System, TT-System) und die daraus folgenden Anschlussbedingungen (klassische Nullung, Schutzerdung, erforderliche Zusatzmaßnahmen, usw.)

- Öffnen Sie niemals das Gehäuse.
- Modifizieren Sie Produkt und Zubehör nicht.
- Benutzen Sie Produkt, Produktteile und Zubehör nur in einwandfreiem Zustand.
- Wenden Sie sich bei Fragen, Defekten, mechanischen Beschädigungen, Störungen und anderen nicht durch die Begleitdokumentation behebbaren Problemen, an Händler oder Hersteller.

Nicht für Kinder geeignet! Das Produkt ist kein Spielzeug!

- Sichern Sie Verpackung, Kleinteile und Dämmmaterial gegen unbeabsichtigte Benutzung.

Die Leuchtmittel sind nicht tauschbar!

- Vermeiden Sie extreme Belastungen wie Hitze und Kälte, Nässe und direkte Sonneneinstrahlung, Mikrowellen sowie Vibrationen und mechanischen Druck.
- Befolgen Sie örtliche Installations- und Bauvorschriften.
- Wählen Sie das Montagematerial entsprechend der Untergrundbeschaffenheit und des Produktgewichtes.
- Blicken Sie niemals direkt in die Lichtquelle.
- Richten Sie niemals den Lichtstrahl in die Augen anderer Personen, von Tieren oder auf reflektierende Oberflächen.

Die Augen können dadurch geschädigt werden.

- Entsorgen Sie zerbrochenes Glas mit geeigneten Schutzmaßnahmen.

Heiße Oberfläche

- Berühren Sie die Oberfläche nicht während und unmittelbar nach Gebrauch.
- Vermeiden Sie die Nähe zu entflammaren Oberflächen und Stoffen.

Hitzestau

- Decken Sie das Produkt nicht ab.
- Verwenden Sie das Produkt nicht in abgedichteten Umgebungsbedingungen.

2 Beschreibung und Funktion

2.1 Produkt

Sehr helle und funktionelle LED-Außenleuchte in kompaktem Design für Hauseingänge, Garagen, Carports und Zugangswege.

- Schnelle und einfache Montage dank praktischer M16-Kabelverschraubung mit Steckfunktion für Klemmbereich/ Kabeldurchmesser 4-10 mm
- Mit großem Abstrahlwinkel von 100° oder 110°, geeignet zur Anstrahlung von Fassaden
- Stabiler, abgeschrägter Haltebügel zur Wandmontage oder Befestigung auf einem Stativ mit Rotationsbereich von bis zu 180°

2.2 Lieferumfang

Artikel Nr.	Bezeichnung
53868	LED-Außenstrahler, 10 W, schwarz, Betriebsanleitung
53869	LED-Außenstrahler, 10 W, weiß, Betriebsanleitung
53870	LED-Außenstrahler, 20 W, schwarz, Betriebsanleitung
53871	LED-Außenstrahler, 20 W, weiß, Betriebsanleitung
53872	LED-Außenstrahler, 30 W, schwarz, Betriebsanleitung
53873	LED-Außenstrahler, 30 W, weiß, Betriebsanleitung
53874	LED-Außenstrahler, 50 W, schwarz, Betriebsanleitung
53875	LED-Außenstrahler, 50 W, weiß, Betriebsanleitung
53876	LED-Außenstrahler, 100 W, schwarz, Betriebsanleitung

2.3 Bedienelemente

Siehe Fig. 1.

- 1 Glasscheibe
- 2 Reflektor
- 3 LEDs
- 4 Montagebügel
- 5 Gehäuse
- 6 Feststellschraube
- 7 M16-Kabelverschraubung

3 Bestimmungsgemäßer Gebrauch

Dieses Produkt ist ausschließlich für den privaten Gebrauch und den dafür vorgesehenen Zweck vorgesehen. Dieses Produkt ist nicht für den gewerblichen Gebrauch bestimmt. Eine andere Verwendung als in den Kapiteln „Beschreibung und Funktion“ sowie in den „Sicherheitshinweisen“ beschrieben, ist nicht zugelassen. Dieses Produkt ist nach IP65 gegen Wasser und Berührung geschützt und ist sowohl für den Innen- als auch den Außenbereich geeignet. Das Nichtbeachten und Nichteinhalten dieser Bestimmungen und der Sicherheitshinweise kann zu schweren Unfällen und Schäden an Personen und Sachen führen.

4 Vorbereitung

1. Kontrollieren Sie den Lieferumfang auf Vollständigkeit und Unversehrtheit.
2. Vergleichen Sie die technischen Daten von Produkt und Stromnetz. Diese müssen übereinstimmen oder im angegebenen Bereich liegen.

5 Montage und Installation

5.1 LED-Außenstrahler montieren (Fig. 2 - 4)

VORSICHT: Absturzgefahr/ Quetschgefahr

- Platzieren und benutzen Sie die Hilfsmittel sicher.
- Halten Sie Gliedmaßen nicht zwischen Scherteile.

1. Wählen Sie den Montageort nach folgenden Kriterien aus:
 - Die Oberfläche muss stabil sein.
 - Es dürfen sich keine brennbaren Gegenstände in der Nähe befinden.
 - Ein Abstand von 1 m zum beleuchtenden Objekt muss eingehalten werden.
 - Das Produkt muss absolut gerade befestigt werden. Siehe auch Abb. 1 und 3.
2. Wählen Sie geeignetes Montagematerial entsprechend der gewählten Oberfläche und des Produktgewichts. Montagematerial ist nicht im Lieferumfang enthalten.
3. Markieren Sie den Bohrlochabstand X und die Kabeldurchführung Y mittels Montagebügel und geeignetem Stift. Siehe Abb. 1.
4. Bohren Sie die Befestigungslöcher mit geeignetem Werkzeug. Siehe Abb. 2 und 3.
5. Befestigen Sie den LED-Außenstrahler. Siehe Abb. 4

5.2 LED-Außenstrahler anschließen (Fig. 5-8)

WARNUNG:

- Stromschlaggefahr
- M16-Kabelverschraubung NUR von erfahrener Elektrofachkraft anschließen lassen.
- Beachten Sie die unter Kapitel 1. aufgeführten Sicherheitshinweise.
- Schalten Sie vor Arbeiten am Produkt die Leitung spannungsfrei, schalten Sie die Sicherung ab und sichern diese gegen Wiedereinschalten.
- Prüfen und stellen Sie vor Arbeiten am Produkt die Spannungsfreiheit sicher. Modelle ohne montierten Schutzkontaktstecker müssen fest am Stromnetz installiert werden. Die verwendeten Stromkabel müssen einen Mindestquerschnitt von 1,0 mm² besitzen. Litzen müssen mit Aderendhülsen versehen werden.

- Vorbehandlung der Leiterenden: die Länge der freiliegenden Enden der Leiter darf nicht mehr als 6 mm sein.

1. Befestigungsverfahren: Fixiert in der M16-Kabelverschraubung.
1. Öffnen Sie die M16-Kabelverschraubung durch Drehen gegen den Uhrzeigersinn bis der Anschlussblock wie in Abb. 5 freigelegt ist.
2. Isolieren Sie die Kabel.
3. Schieben Sie die in Abb. 6 gezeigten Teile der M16-Kabelverschraubung über das Anschlusskabel.
4. Schieben Sie die Kabelenden in die entsprechenden Anschlüsse des Steckverbinders der M16-Kabelverschraubung, so dass die Anschlüsse des LED-Außenstrahlers (N, L, Schutzerdung/GND ⊕) mit der dazugehörigen Kabelfarbe des Netzanschlusses (N = blau, L = braun, GND ⊕ = grün/gelb) verbunden sind. Schrauben Sie die Netzkabel wie in Abb. 6 mittels Schraubendreher fest.
5. Stecken Sie den Steckverbinder der M16-Kabelverschraubung in den Anschluss des LED-Außenstrahlers. Die Nut am Steckverbinder und der Zapfen im Anschluss geben dabei die richtige Position vor.
6. Schließen Sie die M16-Kabelverschraubung durch Drehen im Uhrzeigersinn, bis alle Teile fest verbunden sind, wie in Abb. 7 und 8 gezeigt.
Hinweis: Die Leuchtmittel sind nicht austauschbar!

6 Wartung, Pflege, Lagerung und Transport

Das Produkt ist wartungsfrei.

ACHTUNG! Sachschäden

- Kontrollieren Sie regelmäßig den festen Sitz des Produktes/der Schrauben.
- Ziehen Sie die Schrauben nicht zu fest an.

Gewinde können beschädigt werden.

- Verwenden Sie zum Reinigen nur ein trockenes und weiches Tuch.
- Verwenden Sie keine Reinigungsmittel und Chemikalien.
- Lagern Sie das Produkt bei längerem Nichtgebrauch für Kinder unzugänglich und in trockener und staubgeschützter Umgebung.
- Lagern Sie das Produkt kühl und trocken.
- Heben Sie die Originalverpackung für den Transport auf.

7 Entsorgungshinweise

7.1 Produkt

 Elektrische und elektronische Geräte dürfen nach der europäischen WEEE Richtlinie nicht mit dem Hausmüll entsorgt werden. Deren Bestandteile müssen getrennt der Wiederverwertung oder Entsorgung zugeführt werden, weil giftige und gefährliche Bestandteile bei unsachgemäßer Entsorgung die Gesundheit und Umwelt nachhaltig schädigen können. Sie sind als Verbraucher nach dem Elektroggesetz (ElektroG) verpflichtet, elektrische und elektronische Geräte am Ende ihrer Lebensdauer an den Hersteller, die Verkaufsstelle oder an dafür eingerichtete, öffentliche Sammelstellen kostenlos zurückzugeben. Einzelheiten dazu regelt das jeweilige Landesrecht. Das Symbol auf dem Produkt, der Betriebsanleitung und/oder der Verpackung weist auf diese Bestimmungen hin. Mit dieser Art der Stofftrennung, Verwertung und Entsorgung von Altgeräten leisten Sie einen wichtigen Beitrag zum Schutz unserer Umwelt. WEEE Nr.: 82898622

7.2 Verpackung

 Verpackungen können kostenlos in den entsprechenden Sammelstellen entsorgt werden - Papier in der Papiertonne, Kunststoffe im gelben Sack und Glas im Altglas-Container. DE4535302615620

EN

1 Safety instructions

The user manual is part of the product and contains important information for correct use.

- Read the user manual completely and carefully before use.
- The user manual must be available for uncertainties and passing the product.
- Keep this user manual.

Risk of life by electric shock!

Due to the M16 cable gland, the LED outdoor floodlight is considered installation material and should only be installed, maintained and repaired by qualified electricians. Through improper installation you endanger:

- your own life
 - the life of the users of the electrical system
- With an inappropriate installation you risk heavy damages to property, e.g. by fire. The personal adhesion threatens with damages to property and person for you.
- For the installation in particular the following expertise is necessary:
- The appropriate "5 safety rules": De-energize, secure against restarting, determine deenergizing, grounding and short circuiting, cover energized neighbouring parts or provide it with barriers
 - selection of the suitable tool, the measuring instruments and if necessary the personal protection equipment
 - evaluation of the measurement results
 - selection of the electricity installation material for the securing of the switching off conditions
 - IP enclosures
 - installation of the electrical installation material
 - kind of the supply network (TN-system, IT-system, TT-system) and the electrical operating conditions following from it (classical protective grounding, protective grounding, necessary additional measures, etc.)

- Do not open the housing.
- Do not modify product and accessories.

- Use product, product parts and accessories only in perfect condition.
- In case of questions, defects, mechanical damage, trouble and other problems, non-recoverable by the documentation, contact your dealer or producer.

Not meant for children. The product is not a toy!

- Secure packaging, small parts and insulation against accidental use.

The lamps are not replaceable!

- Avoid stresses such as heat and cold, moisture and direct sunlight, microwaves, vibrations and mechanical pressure.
- Follow local installation and building regulations.
- Choose mounting hardware according to the substrate conditions and the product weight.
- Never look directly into the light source.
- Do not aim the beam of the light into the eyes of other persons, animals or reflective surfaces.

The eyes can be damaged.

- Dispose broken glass with suitable protective measures.

Hot surfaces

- Do not touch in or immediately after use.
- Avoid proximity to flammable surfaces.

Heat storage

- Do not cover the product.
- Do not use in sealed environments.

2 Description and function

2.1 Product

Very bright and functional LED outdoor luminaire in compact design for house entrances, garages, carports and access paths.

- o Quick and easy installation thanks to practical M16 cable gland with plug-in function for clamping range/cable diameter 4-10 mm.
- o With large beam angle of 100° or 110°, suitable for illuminating facades
- o Stable, bevelled mounting bracket for wall mounting or mounting on a tripod with rotation range of up to 180°

2.2 Scope of delivery

Article number	Description
53868	LED outdoor floodlight, 10 W, black, User Manual
53869	LED outdoor floodlight, 10 W, white, User Manual
53870	LED outdoor floodlight, 20 W, black, User Manual
53871	LED outdoor floodlight, 20 W, white, User Manual
53872	LED outdoor floodlight, 30 W, black, User Manual
53873	LED outdoor floodlight, 30 W, white, User Manual
53874	LED outdoor floodlight, 50 W, black, User Manual
53875	LED outdoor floodlight, 50 W, white, User Manual
53876	LED outdoor floodlight, 100 W, black, User Manual

2.3 Operating Elements

See Fig. 1.

- | | |
|--------------------|-------------------|
| 1 Glass pane | 5 Housing |
| 2 Reflector | 6 Locking screw |
| 3 LEDs | 7 M16 cable gland |
| 4 Mounting bracket | |

3 Intended use

This product is intended exclusively for private use and its intended purpose. This product is not intended for commercial use.

We do not permit using the device in other ways like described in chapter "Description and Function" and „Safety Instructions“. This product is protected to IP65 against water and touch and is suitable for both indoor and outdoor use. Not attending to these regulations and safety instructions might cause fatal accidents, injuries, and damages to persons and property.

4 Preparation

1. Check the scope of delivery for completeness and integrity.
2. Compare the specifications of all used products.
These must match or be in the specified range.

5 Mounting and installation

5.1 Mounting the LED outdoor floodlight (Fig. 2 - 4)

CAUTION: Danger of falling / crushing.

- Place and use the tools safely.
- Do not hold limbs between shear parts.

1. Select the mounting location according to the following criteria:
 - The surface must be stable.
 - There must be no flammable objects in the vicinity.
 - A distance of 1 m from the illuminating object must be maintained.
 - The product must be mounted absolutely straight.

See also fig. 1 and 3.

2. Select suitable mounting material according to the selected surface and product weight. *Mounting material is not included in the scope of delivery.*
3. Mark the hole spacing X and the cable entry Y using the mounting bracket and a suitable pin.
See fig. 1.
4. Drill the mounting holes with a suitable tool. See fig. 2 and 3.
5. Fix the LED outdoor spotlight. See fig. 4.

5.2 Connecting the LED outdoor floodlight (Fig. 5-8)

WARNING: Risk of electric shock

- Have M16 cable gland connected ONLY by experienced electrician.
- Observe the safety instructions listed in chapter 1.
- Before working on the product, disconnect the line from the power supply, switch off the fuse and secure it against being switched on again.
- Check and ensure that there is no voltage before working on the product.
- Models without a fitted earthing contact plug must be permanently installed on the mains supply. The power cables used must have a minimum cross-section of 1.0 mm². Stranded wires must be fitted with wire end ferrules.

Pre-treatment of conductor ends: the length of the exposed ends of the conductors must not exceed 6 mm.

- Fixing method: Fixed in the M16 cable gland.

1. Open the M16 cable gland by turning it anticlockwise until the terminal block is exposed as in Fig. 5.
2. Insulate the cables.
3. Slide the parts of the M16 cable gland shown in Fig. 6 over the connection cable.
4. Push the cable ends into the corresponding connections of the connector of the M16 cable gland so that the connections of the LED outdoor floodlight (N, L, protective earth/GND ⊕) are connected with the corresponding cable colour of the mains connection (N = blue, L = brown, GND ⊕ = green-yellow). Screw the mains cables tight using a screwdriver as shown in Fig. 6.
5. Insert the plug connector of the M16 cable gland into the connection of the outdoor LED spotlight. The groove on the connector and the pin in the connection provide the correct position.
6. Close the M16 cable gland by turning it clockwise until all parts are firmly connected, as shown in figs. 7 and 8.

Note: The light sources are not interchangeable!

6 Maintenance, Care, Storage and Transportation

The product is maintenance-free.

NOTICE! Material damage

- Regularly check the tightness of product / screws.
- Do not over-tighten the screws.

Threads can be damaged.

- Only use a dry and soft cloth for cleaning.
- Do not use detergents or chemicals.
- Store the product out the reach of children and in a dry and dust-protected ambience when not in use.
- Store cool and dry.
- Keep and use the original packaging for transport.

7 Disposal instructions

7.1 Product

 According to the European WEEE directive, electrical and electronic equipment must not be disposed with consumers waste. Its components must be recycled or disposed apart from each other. Otherwise contaminative and hazardous substances can damage the health and pollute the environment. As a consumer, you are committed by law to dispose electrical and electronic devices to the producer, the dealer, or public collecting points at the end of the devices lifetime for free. Particulars are regulated in national right. The symbol on the product, in the user manual, or at the packaging alludes to these terms. With this kind of waste separation, application, and waste disposal of used devices you achieve an important share to environmental protection. WEEE No: 82898622

7.2 Packaging

 Packaging can be disposed of free of charge at the suitable collection points – paper belongs in paper bins, plastics belong in yellow sacks and glass belongs in used glass bins. DE4535302615620

FR

1 Consignes de sécurité

Le mode d'emploi fait partie intégrante du produit et comprend d'importantes informations pour une bonne installation et une bonne utilisation.

- Lisez le mode d'emploi attentivement et complètement avant de l'utiliser.

Le mode d'emploi doit être disponible à des incertitudes et transfert du produit.

- Conservez soigneusement ce mode d'emploi.

Danger de mort par électrocution!

En raison du presse-étoupe M16, le projecteur extérieur à LED est considéré comme du matériel d'installation et ne doit être installé, entretenu et réparé que par des électriciens qualifiés.

En cas d'installation incorrecte, vous mettez en danger :

- Votre propre vie
- la vie des utilisateurs de l'installation électrique

En cas d'installation incorrecte, vous risquez de graves dommages matériels, par exemple un incendie. Vous risquez d'être tenu responsable des dommages corporels et matériels.

L'installation nécessite notamment les connaissances spécialisées suivantes :

- Les „5 règles de sécurité“ applicables : Déconnectez, protégez contre la reconnexion,

déterminez l'absence de tension, la mise à la terre et le court-circuit, couvrez ou isolez les parties voisines sous tension.

- Sélection d'outils et d'appareils de mesure appropriés et, si nécessaire, d'équipements de protection individuelle - Évaluation des résultats de mesure
- Sélection du matériel d'installation électrique pour assurer les conditions de déconnexion
- Classes de protection IP
- Mise en place du matériel d'installation électrique
- Type de réseau d'alimentation (système TN, système IT, système TT) et les conditions de raccordement qui en découlent (mise à la terre classique, mise à la terre de protection, mesures supplémentaires requises, etc.)

- Ne pas ouvrir le boîtier.
- Ne modifiez pas le produit et les accessoires.
- Utilisez le produit, pièces et accessoires des produits uniquement en parfait état.
- En cas de questions, les défauts, les dommages mécaniques, des ingérences et d'autres problèmes, non récupérables par la documentation, contactez votre revendeur ou le producteur.

Non destiné à des enfants. Le produit n'est pas un jouet!

- Sécuriser l'emballage, petites pièces et l'isolation contre l'utilisation accidentelle.

Les illuminants ne sont pas échangeables !

- Éviter des conditions extrêmes, telles que la chaleur extrême et froid, l'humidité et de la lumière directe du soleil, ainsi que microondes, des vibrations et de la pression mécanique.
- Respecter les règlements d'installation et de construction locaux.
- Choisissez le matériel de montage en fonction des conditions de substrat et le poids du produit.
- Ne regardez jamais directement la source lumineuse.
- Ne dirigez jamais le faisceau lumineux dans les yeux d'une autre personne ou d'un animal, ni vers une surface réfléchissante.

Cela pourrait endommager leurs yeux !

- Éliminer le verre brisé en prenant les mesures de protection appropriées.

Surfaces chaudes

- Ne pas toucher pendant ou immédiatement après l'utilisation.
- Éviter la proximité de surfaces inflammables.

Accumulateur de chaleur

- Ne couvrez pas le produit.
- Ne pas utiliser dans des environnements fermés.

2 Description et fonction

2.1 Produit

Luminaire extérieur à LED très lumineux et fonctionnel au design compact pour les entrées de maison, les garages, les carports et les chemins d'accès.

- o Installation rapide et facile grâce à un presse-étoupe M16 pratique avec fonction d'enfichage pour une plage de serrage/un diamètre de câble de 4 à 10 mm.
- o Avec un grand angle de faisceau de 100° ou 110°, il convient à l'éclairage des façades.
- o Support stable et biseauté pour le montage mural ou sur un trépied avec une plage de rotation allant jusqu'à 180°.

2.2 Contenu de la livraison

Numéro d'article	Description
53868	Projecteur extérieur LED, 10 W, noir, Mode d'emploi
53869	Projecteur extérieur LED, 10 W, blanc, Mode d'emploi
53870	Projecteur extérieur LED, 20 W, noir, Mode d'emploi
53871	Projecteur extérieur LED, 20 W, blanc, Mode d'emploi
53872	Projecteur extérieur LED, 30 W, noir, Mode d'emploi
53873	Projecteur extérieur LED, 30 W, blanc, Mode d'emploi
53874	Projecteur extérieur LED, 50 W, noir, Mode d'emploi
53875	Projecteur extérieur LED, 50 W, blanc, Mode d'emploi
53876	Projecteur extérieur LED, 100 W, noir, Mode d'emploi

2.3 Éléments de commande

Voir la Fig. 1.

- | | |
|----------------------|-----------------------|
| 1 Vitre en verre | 5 Logement |
| 2 Réflecteur | 6 Vis de verrouillage |
| 3 LEDs | 7 Presse-étoupe M16 |
| 4 Support de montage | |

3 Utilisation prévue

Ce produit est exclusivement destiné à un usage privé et aux fins initialement prévues. Ce produit n'est pas destiné à un usage commercial.

Nous ne permettons pas d'utiliser l'appareil dans d'autres façons, comme décrit dans le chapitre „Description et Fonction“ et „Consignes de sécurité“. Ce produit est protégé IP65 contre l'eau et le toucher et est adapté pour une utilisation intérieure et extérieure. Ne fréquentant pas à ces règlements et consignes de sécurité peut entraîner des accidents mortels, les blessures et les dommages aux personnes et aux biens.

4 Préparation

1. Vérifiez le contenu de livraison pour l'exhaustivité et l'intégrité.

2. Comparez les données techniques de tous les produits utilisés.
Celles-ci doivent correspondre ou se situer à l'intérieur de la plage spécifiée.

5 Montage et installation

5.1 Montage du projecteur extérieur à LED (Fig. 2 - 4)

ATTENTION : Risque de chute/écrasement

- Placez et utilisez les outils en toute sécurité.
- Ne tenez pas les membres entre les parties de la cisaille.

1. Sélectionnez l'emplacement de montage en fonction des critères suivants :
 - La surface doit être stable.
 - Il ne doit pas y avoir d'objets inflammables à proximité.
 - Il faut respecter une distance de 1 m par rapport à l'objet éclairant.
 - Le produit doit être monté de manière absolument droite.

Voir également les figures 1 et 3.

2. Sélectionnez le matériel de montage approprié en fonction de la surface choisie et du poids du produit.

Le matériel de montage n'est pas inclus dans la livraison.

3. Marquez la distance de perçage X et l'entrée de câble Y à l'aide d'un support de montage et d'une broche appropriée.

Voir la figure 1.

4. Percez les trous de fixation à l'aide d'un outil approprié. Voir les figures 2 et 3.

5. Fixez le projecteur extérieur à LED. Voir Fig. 4.

5.2 Raccordement du projecteur extérieur à LED (Fig. 5-8)

AVERTISSEMENT : Risque de choc électrique

- Faites connecter le presse-étoupe M16 UNIQUEMENT par un électricien expérimenté.
- Respectez les consignes de sécurité énumérées dans la section 1.
- Avant d'intervenir sur le produit, débranchez la ligne de l'alimentation électrique, coupez le fusible et protégez-le contre toute remise sous tension.
- Vérifiez et assurez-vous que l'appareil est hors tension avant de travailler sur le produit.
- Les modèles sans fiche de contact à la terre doivent être installés en permanence sur le réseau électrique. Les câbles d'alimentation utilisés doivent avoir une section minimale de 1,0 mm². Les fils toronnés doivent être équipés d'embouts.
- Prétraitement des extrémités des conducteurs : la longueur des extrémités exposées des conducteurs ne doit pas dépasser 6 mm.
- Méthode de fixation : Fixé dans le presse-étoupe M16.

1. Ouvrez le presse-étoupe M16 en le tournant dans le sens inverse des aiguilles d'une montre jusqu'à ce que le bornier soit exposé comme indiqué sur la Fig. 5.

2. Isolez les câbles.

3. Faites glisser les parties du presse-étoupe M16 illustré à la Fig. 6 sur le câble de connexion.

4. Insérez les extrémités des câbles dans les connexions correspondantes du connecteur du presse-étoupe M16 de manière à ce que les connexions du projecteur extérieur LED (N, L, terre de protection/GND ⊕) soient reliées à la couleur correspondante du câble du raccordement au réseau (N = bleu, L = brun, GND ⊕ = vert-jaune). Vissez les câbles du secteur à l'aide d'un tournevis comme indiqué sur la figure 6.

5. Insérez le connecteur du presse-étoupe M16 dans la connexion du projecteur extérieur à LED. La rainure sur le connecteur et la broche dans la connexion fournissent la position correcte.

6. Fermez le presse-étoupe M16 en le tournant dans le sens des aiguilles d'une montre jusqu'à ce que toutes les pièces soient fermement connectées, comme indiqué sur les figures 7 et 8.

Remarque : les illuminants ne sont pas interchangeables !

6 Maintenance, Entretien, Stockage et Transport

Le produit est sans entretien.

AVERTISSEMENT! Dommages matériels

- Vérifiez régulièrement l'étanchéité du produit/du vis.
- Serrer pas les vis pas trop.

Les fils peuvent être endommagés.

- Utilisez uniquement un chiffon doux et sec pour le nettoyage.
- Ne pas utiliser de détergents et de produits chimiques.
- Conserver le produit hors de la portée des enfants et dans une ambiance sèche et protégé de la poussière lorsqu'il ne est pas en cours d'utilisation.
- Endroit frais et sec.
- Conserver et utiliser l'emballage d'origine pour le transport.

7 Instructions pour l'élimination

7.1 Produit

 Selon la directive européenne DEEE, la mise au rebut des appareils électriques et électroniques avec les déchets domestiques est strictement interdite. Leurs composants doivent être recyclés ou éliminés de façon séparée. Les composants toxiques et dangereux peuvent causer des dommages durables à la santé et à l'environnement s'ils ne sont pas éliminés correctement. Vous, en tant que consommateur, êtes commis par la loi à la mise au rebut des appareils électriques et électroniques auprès du fabricant, du distributeur, ou des points publics de collecte à la fin de la durée de vie des dispositifs, et ce de façon gratuite. Les détails sont réglementés dans le droit national. Le symbole sur le produit, dans le manuel d'utilisation, ou sur l'emballage fait référence à ces termes. Avec ce genre de séparation des déchets, d'application et d'élimination des déchets d'appareils usagés, vous réalisez une part importante de la protection de l'environnement. No DEEE : 82898622

7.2 Emballages

 Les emballages peuvent être mis au rebut gratuitement dans les lieux de collecte adaptés - le papier dans le conteneur à papier, les matériaux plastiques dans le conteneur à plastique et le verre dans le conteneur à verre. DE4535302615620

Fig. 1



Specifiche / Datos técnicos / Technische gegevens

Article number	53868	53869	53870	53871	53872	53873	53874	53875	53876
Input voltage (V~)	220 - 240, 50/60Hz								
Light source	SMD 2835 LED								
On-mode power (P _{on}), in W	10	20	30	50	100				
Useful luminous flux (Φ use) in a wide cone (120°)(lm)	850	1700	2550	4250	8500				
Light colour	neutral white								
Colour temperature (K)	4000								
Colour rendering index (Ra)	82	81	82	81					
Beam angle (°)	110	100			110				
Energy efficiency class	This product contains light sources with the energy efficiency class F.								
L ₇₀ B ₅₀ lifetime (hrs)	25000								
Number of switching cycles	15000								
Dimmability	not dimmable								
Start-up time up to 60% light (s)	< 1								
Ignition time (s)	< 0.1								
Operating temperature (°C)	-25 - +40								
Protection level / Protection class	IP65 / I								
Material	aluminium, tempered glass, metal, plastic								
Colour	black	white	black	white	black	white	black	white	black
Dimensions (mm)	104 x 117 x 61	130 x 132 x 65	153 x 153 x 69	185 x 165 x 70	246 x 226 x 75				
Net weight (g)	218	306	466	680	1330				
Installation height (m) from...to	2.3 - 3								
Connection, type	M16 cable gland for clamping area / cable diameter 4-10 mm								
Interchangeability of the light source	The light source cannot be replaced.								

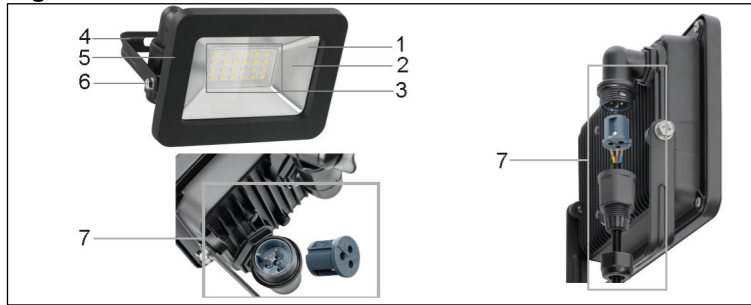
Simboli utilizzati / Símbolos utilizados / Gebruikte symbolen

Alternating current	IEC 60417- 5032	
Not dimmable		
Protective earth; protective ground (Class I equipment)	IEC 60417- 5019	
Recycling	ISO 7001 - PI PF 066	

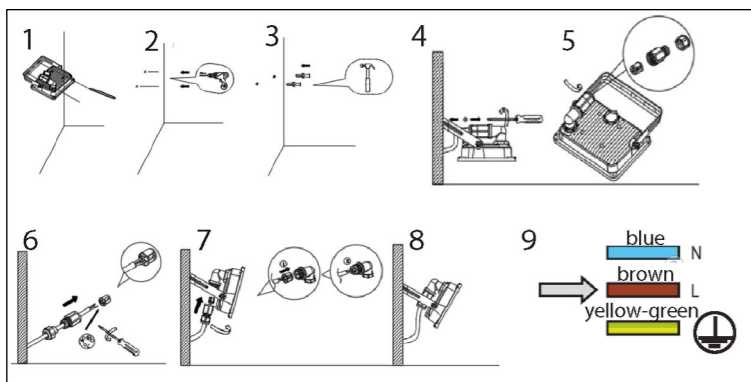

Fig. 2 : Mounting

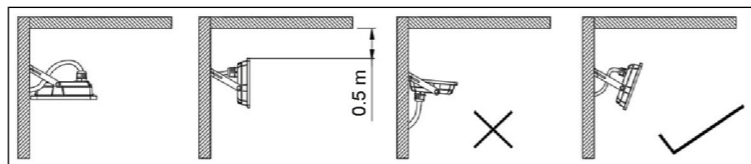

Fig. 3: Mounting

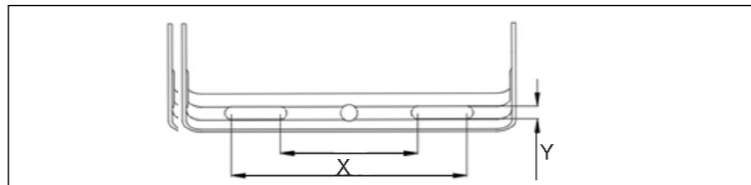

Fig. 4: Borehole distance

Artikel Nr.	X	Y
53868, 53869	40 - 64 mm	Ø 6.5 mm
53870, 53871	40 - 70 mm	Ø 6.5 mm
53872, 53873	60 - 100 mm	Ø 6.5 mm
53874, 53875	70 - 120 mm	Ø 6.5 mm
53876	100 - 150 mm	Ø 8.5 mm

IT

1 Istruzioni per la sicurezza

Le istruzioni per l'uso è parte integrante del prodotto e contiene importanti informazioni per un uso corretto.

- Leggere attentamente e completamente le istruzioni prima dell'uso.
- Le istruzioni per l'uso essere disponibile per le incertezze e trasferimento del prodotto.
- Conservare queste istruzioni per l'uso.

Pericolo di morte per scossa elettrica!

A causa del pressacavo M16, il proiettore da esterno a LED è considerato materiale da installazione e dovrebbe essere installato, mantenuto e riparato solo da elettricisti qualificati. Con un'installazione impropria si mette in pericolo:

- La tua vita
- la vita degli utenti dell'impianto elettrico

Con un'installazione impropria si rischiano gravi danni alla proprietà, per esempio con un incendio. Si rischia la responsabilità personale per lesioni personali e danni alla proprietà.

Per l'installazione sono necessarie in particolare le seguenti conoscenze specialistiche:

- Le „5 regole di sicurezza“ applicabili: Scollegare, assicurare contro la riconnessione, determinare l'assenza di tensione, la messa a terra e il cortocircuito, coprire o isolare le parti vicine in tensione.
- Scelta di strumenti adeguati, attrezzature di misurazione e, se necessario, dispositivi di protezione individuale - Valutazione dei risultati di misurazione
- Scelta del materiale di installazione elettrica per garantire le condizioni di disconnessione
- Classi di protezione IP
- Installazione del materiale di installazione elettrica
- Tipo di rete di alimentazione (sistema TN, sistema IT, sistema TT) e le conseguenti condizioni di connessione (messa a terra classica, messa a terra di protezione, misure aggiuntive necessarie, ecc.)

- Non aprire la custodia.
- Non modificare prodotti e accessori.
- Utilizzare il prodotto, le parti del prodotto e gli accessori solo in perfette condizioni.
- In caso di domande, difetti, danni meccanici, interferenze e altri problemi, non recuperabili per la documentazione, rivolgersi al rivenditore o produttore.

Non è pensato per i bambini. Il prodotto non è un giocattolo!

- Imballaggio sicuro, piccole parti e l'isolamento contro l'uso accidentale.

Gli illuminanti non sono scambiabili!

- Evitare condizioni estreme, calore estremo e ispezionata la freddezza, umidità e luce diretta del sole, così come forni a microonde, vibrazioni e pressione meccanica.
- Seguire le norme di installazione e di costruzione locali.
- Scegliere hardware di montaggio in base alle condizioni del substrato e il peso del prodotto.
- Non guardare mai direttamente verso la sorgente luminosa.
- Non puntare mai il fascio di luce verso gli occhi di altre persone, di animali o su una superficie riflettente.

Gli occhi possono danneggiarsi.

- Smaltire vetro rotto con misure di protezione adeguate.

Superfici calde

- Non toccare subito dopo o mentre l'uso.
- Evitare la vicinanza di superfici e questione infiammabili.

Accumulo di calore

- Non coprire il prodotto.
- Non usare in ambienti chiusi.

2 Descrizione e funzione

2.1 Prodotto

Luce esterna a LED molto luminosa e funzionale dal design compatto per ingressi di casa, garage, carport e percorsi di accesso.

- Installazione facile e veloce grazie al pratico pressacavo M16 con funzione plug-in per il campo di serraggio/diametro del cavo 4-10 mm.
- Con un ampio angolo del fascio di 100° o 110°, adatto a illuminare le facciate
- Stabile, staffa di montaggio smussata per il montaggio a parete o su un treppiede con una gamma di rotazione fino a 180°.

2.2 Contenuto della confezione

Numéro d'article	Descrizione
53868	Faretto da esterno a LED, 10 W, nero, Istruzioni per l'uso
53869	Faretto da esterno a LED, 10 W, bianco, Istruzioni per l'uso
53870	Faretto da esterno a LED, 20 W, nero, Istruzioni per l'uso
53871	Faretto da esterno a LED, 20 W, bianco, Istruzioni per l'uso
53872	Faretto da esterno a LED, 30 W, nero, Istruzioni per l'uso
53873	Faretto da esterno a LED, 30 W, bianco, Istruzioni per l'uso
53874	Faretto da esterno a LED, 50 W, nero, Istruzioni per l'uso
53875	Faretto da esterno a LED, 50 W, bianco, Istruzioni per l'uso
53876	Faretto da esterno a LED, 100 W, nero, Istruzioni per l'uso

2.3 Elementi di comando

Vedi Fig. 1.

- | | |
|-----------------------|----------------------|
| 1 Lastra di vetro | 5 Housing |
| 2 Riflettore | 6 Vite di bloccaggio |
| 3 LED | 7 Pressacavo M16 |
| 4 Staffa di montaggio | |

3 Uso previsto

Questo prodotto è stato concepito esclusivamente per l'utilizzo privato e per lo scopo da esso previsto. Questo prodotto non è concepito per l'utilizzo commerciale. Non permettiamo di utilizzare il dispositivo in altri modi, come descritto nel capitolo „Descrizione e funzione“ e „Istruzioni per la sicurezza“. Questo prodotto è protetto IP65 contro l'acqua e il tatto ed è adatto sia per uso interno ed esterno. Non frequentano a queste regole ed istruzioni di sicurezza può provocare incidenti mortali, lesioni e danni a persone e cose.

4 Preparazione

1. Controllare fornitura sia completa e garantire l'integrità.
2. Confronta le caratteristiche tecniche di tutti i prodotti utilizzati. Questi devono corrispondere o essere nell'intervallo specificato.

5 Montaggio e installazione

5.1 Montaggio del proiettore da esterno a LED (Fig. 2 - 4)

ATTENZIONE: Rischio di caduta/schiacciamento

- Posizionare e utilizzare gli strumenti in modo sicuro.
 - Non tenere gli arti tra le parti della cesoia.
1. Selezionare la posizione di montaggio secondo i seguenti criteri:
 - La superficie deve essere stabile.
 - Non ci devono essere oggetti infiammabili nelle vicinanze.
 - Si deve mantenere una distanza di 1 m dall'oggetto illuminante.
 - Il prodotto deve essere montato assolutamente dritto.
 - Vedere anche le fig. 1 e 3.
 2. Selezionare il materiale di montaggio adatto in base alla superficie scelta e al peso del prodotto.
 - Il materiale di montaggio non è incluso nella fornitura. Vedi fig. 1.
 3. Segnare la distanza del foro X e l'entrata del cavo Y usando una staffa di montaggio e un perno adatto.
 - Praticare i fori di montaggio con uno strumento adatto. Vedi fig. 2 e 3.
 - Fissare il proiettore esterno a LED. Vedi fig. 4

5.2 Collegamento del proiettore a LED per esterni (Fig. 5-8)

ATTENZIONE: Rischio di scossa elettrica

- Far collegare il pressacavo M16 SOLO da un elettricista esperto.
 - Osservare le istruzioni di sicurezza elencate nella sezione 1.
 - Prima di intervenire sul prodotto, scollegare la linea dall'alimentazione, spegnere il fusibile e assicurarlo contro la riaccensione.
 - Controllare e assicurarsi che l'alimentazione sia spenta prima di lavorare sul prodotto.
 - I modelli senza spina di contatto di messa a terra devono essere installati in modo permanente sulla rete elettrica. I cavi di alimentazione utilizzati devono avere una sezione minima di 1,0 mm². I fili a trefoli devono essere dotati di ghiera di estremità.
 - Pretrattamento delle estremità dei conduttori: la lunghezza delle estremità esposte dei conduttori non deve superare i 6 mm.
 - Metodo di fissaggio: Fissato nel pressacavo M16.
1. Aprire il pressacavo M16 ruotandolo in senso antiorario fino a quando la morsetteria è

esposta come mostrato in fig. 5.

2. Isolare i cavi.
3. Far scorrere le parti del pressacavo M16 mostrate in Fig. 6 sul cavo di collegamento.
4. Spingere le estremità dei cavi nelle connessioni corrispondenti del connettore del pressacavo M16 in modo che i collegamenti del proiettore a LED per esterni (N, L, terra di protezione/GND ⊕) siano collegati con il colore corrispondente del cavo di collegamento alla rete (N = blu, L = marrone, GND ⊕ = verde-giallo). Avvitare bene i cavi di rete con un cacciavite come indicato nella fig. 6.
5. Inserire il connettore del pressacavo M16 nel collegamento del proiettore a LED per esterni. La scanalatura sul connettore e il pin nella connessione forniscono la posizione corretta.
6. Chiudere il pressacavo M16 girandolo in senso orario fino a quando tutte le parti sono saldamente collegate, come mostrato nelle fig. 7 e 8.
 - Nota: gli illuminanti non sono intercambiabili!

6 Manutenzione, cura, conservazione e trasporto

Il prodotto è esente da manutenzione.

AVVERTENZA! Danni materiali

- Controllare regolarmente la tenuta del prodotto/vite.
- Non stringere le viti troppo stretto.

I fili possono essere danneggiati essere danneggiato.

- Utilizzare un panno asciutto e morbido solo per la pulizia.
- Non utilizzare detersivi e prodotti chimici.
- Conservare il prodotto fuori dalla portata dei bambini e in un ambiente asciutto e protetto dalla polvere quando non in uso.
- Conservare fresco e asciutto.
- Conservare e utilizzare l'imballaggio originale per il trasporto.

7 Note per lo smaltimento

7.1 Prodotto

In conformità alla Direttiva Europea WEEE, le attrezzature elettriche ed elettroniche non devono essere smaltite insieme ai rifiuti urbani. I componenti devono essere riciclati o smaltiti separatamente. Componenti tossici e pericolosi possono causare danni permanenti alla salute e all'ambiente se smaltiti in modo inadeguato.

Il consumatore è obbligato per legge a portare le attrezzature elettriche ed elettroniche presso punti di raccolta pubblici oppure presso il rivenditore o il produttore al termine della loro durata utile. Devono anche essere osservate tutte le leggi e le normative locali. Il simbolo apposto sul prodotto, nel manuale o sulla confezione richiama l'attenzione su questi termini. Con questo tipo di raccolta differenziata e smaltimento dei prodotti usati si contribuisce in modo sostanziale alla protezione dell'ambiente. WEEE No: 82898622

7.2 Imballaggi

Gli imballaggi possono essere smaltiti gratuitamente negli appositi punti di raccolta: la carta nella campana, la plastica nel sacco giallo e il vetro nel contenitore per rifiuti in vetro. DE4535302615620

ES

1 Instrucciones de seguridad

Las instrucciones de uso son parte del producto y contienen información importante para el uso correcto.

- Lea las instrucciones de uso completamente y cuidadosamente antes de usar.

Las instrucciones de uso deben estar disponibles en caso de incertidumbre y transmisión del producto.

- Guarde las instrucciones de uso.

Peligro de muerte por descarga eléctrica.

Debido al prensaestopas M16, el proyector LED para exteriores se considera material de instalación y sólo debe ser instalado, mantenido y reparado por electricistas cualificados. Con una instalación incorrecta se pone en peligro:

- Tu propia vida
- la vida de los usuarios de la instalación eléctrica

Con una instalación incorrecta se corre el riesgo de que se produzcan graves daños materiales, por ejemplo, por un incendio. Te arriesgas a la responsabilidad personal por daños personales y materiales.

Para la instalación se requieren, en particular, los siguientes conocimientos especializados:

- Las „5 reglas de seguridad“ aplicables: Desconecte, asegure contra la reconexión, determine la ausencia de tensión, la puesta a tierra y el cortocircuito, cubra o aisle las partes vecinas con tensión.
- Selección de herramientas adecuadas, dispositivos de medición y, si es necesario, equipo de protección personal - Evaluación de los resultados de las mediciones
- Selección del material de la instalación eléctrica para garantizar las condiciones de desconexión
- Clases de protección IP
- Instalación del material de la instalación eléctrica
- Tipo de red de suministro (sistema TN, sistema IT, sistema TT) y las condiciones de conexión resultantes (puesta a tierra clásica, puesta a tierra de protección, medidas adicionales necesarias, etc.)

- No abra la carcasa.
- No modifique el producto y los accesorios.
- Utilice el producto, las piezas del producto y los accesorios solo si están en perfecto estado.
- En caso de defectos, daños mecánicos, averías y otros problemas que no se puedan resolver con la documentación incluida, póngase en contacto con el vendedor o el fabricante.

No adecuado para niños. ¡Este producto no es un juguete!

- Proteja el embalaje, las piezas pequeñas y el material aislante contra un uso accidental.

Los iluminadores no son intercambiables.

- Evite exponer el dispositivo a cargas extremas, como calor y frío, humedad y la radiación directa del sol, así como a vibraciones y presión mecánica.
- Siga los reglamentos locales de instalación y construcción.
- Seleccione el material de montaje según las características del subsuelo y del peso del producto.
- No mire nunca directamente la luz.
- No apunte nunca el haz de luz a los ojos de personas, animales o superficies reflectantes.

Hacerlo podría causar lesiones oculares.

- Elimine el cristal roto empleando las medidas de protección adecuadas.

Superficies calientes

- No lo toque durante ni inmediatamente después de su uso.
- Evite la cercanía a materiales y superficies inflamables.

Acumulación de calor

- No cubra el producto.
- Mantenga libres las ranuras de ventilación y del ventilador.

2 Descripción y funcionamiento

2.1 Producto

Luz LED para exteriores muy brillante y funcional con un diseño compacto para entradas de casas, garajes, cocheras y caminos de acceso.

- Instalación rápida y sencilla gracias al práctico prensaestopas M16 con función de enchufe para un rango de sujeción/diámetro de cable de 4-10 mm.
- Con un gran ángulo de haz de 100° o 110°, adecuado para iluminar fachadas
- Soporte estable y biselado para el montaje en la pared o en un trípode con un rango de rotación de hasta 180°.

2.2 Volumen de suministro

Número de artículo	Descripción
53868	Foco exterior LED, 10 W, negro, Instrucciones de uso
53869	Foco exterior LED, 10 W, blanco, Instrucciones de uso
53870	Foco exterior LED, 20 W, negro, Instrucciones de uso
53871	Foco exterior LED, 20 W, blanco, Instrucciones de uso
53872	Foco exterior LED, 30 W, negro, Instrucciones de uso
53873	Foco exterior LED, 30 W, blanco, Instrucciones de uso
53874	Foco exterior LED 50 W, negro, Instrucciones de uso
53875	Foco exterior LED, 50 W, blanco, Instrucciones de uso
53876	Foco exterior LED, 100 W, negro, Instrucciones de usoi

2.3 Elementos de manejo

Véase la Fig. 1.

- | | |
|-----------------------------|------------------------------|
| 1 Cristal | 5 Vivienda |
| 2 Reflector | 6 Tornillo de bloqueo |
| 3 LEDs | 7 Prensaestopas M16 |
| 4 Soporte de montaje | |

3 Uso conforme a lo previsto

Este producto es exclusivamente para uso privado y para la finalidad prevista. Este producto no está pensado para su uso con fines comerciales.

No se permite un uso distinto al descrito en el capítulo «Descripción y funcionamiento» o en «Indicaciones de seguridad». Este producto cuenta con protección IP65 contra el agua y el contacto y es adecuado para su uso tanto en interiores como en exteriores. La inobservancia y el incumplimiento de estas normas e indicaciones de seguridad pueden derivar en accidentes graves, daños personales y materiales.

4 Preparación

- Compruebe que el volumen de suministro esté completo e íntegro.
- Compare los datos técnicos de todos los productos usados.

Estos deberán coincidir entre sí o hallarse dentro de los límites dados.

5 Montaje e instalación

5.1 Montaje del proyector LED para exteriores (Fig. 2 - 4)

PRECAUCIÓN: Riesgo de caída/ aplastamiento

- Coloca y utiliza las herramientas de forma segura.
- No sujete las extremidades entre las partes de la cizalla.

- Seleccione el lugar de montaje según los siguientes criterios:
 - La superficie debe ser estable.
 - No debe haber objetos inflamables en las proximidades.
 - Debe mantenerse una distancia de 1 m del objeto luminoso.
 - El producto debe montarse absolutamente recto.

Véanse también las fig. 1 y 3.

- Seleccione el material de montaje adecuado según la superficie seleccionada y el peso del producto.

El material de montaje no está incluido en el suministro.

- Marque la distancia del taladro X y la entrada del cable Y utilizando un soporte de montaje y un pasador adecuado. Véase la fig. 1.
- Taladre los agujeros de montaje con una herramienta adecuada. Véanse las fig. 2 y 3.
- Fijar el proyector LED para exteriores. Véase la fig. 4

5.2 Conexión del proyector LED de exterior (Fig. 5-8)

ADVERTENCIA: Riesgo de descarga eléctrica

- Encargue la conexión del prensaestopas M16 SÓLO a un electricista experimentado.
- Respete las instrucciones de seguridad indicadas en el apartado 1.
- Antes de trabajar en el producto, desconecte la línea de la fuente de alimentación, desconecte el fusible y asegúrelo para que no se vuelva a conectar.
- Compruebe y asegúrese de que la alimentación está desconectada antes de trabajar en el producto.
- Los modelos sin clavija de contacto de puesta a tierra deben estar instalados permanentemente en la red eléctrica. Los cables de alimentación utilizados deben tener una sección mínima de 1,0 mm². Los cables trenzados deben estar provistos de terminales.
- Tratamiento previo de los extremos de los conductores: la longitud de los extremos expuestos de los conductores no debe superar los 6 mm.
- Método de fijación: Fijado en el prensaestopas M16.

- Abra el prensaestopas M16 girándolo en el sentido contrario al de las agujas del reloj hasta que el bloque de terminales quede al descubierto, como se muestra en la fig. 5.
- Aísla los cables.
- Deslice las piezas del prensaestopas M16 indicadas en la fig. 6 sobre el cable de conexión.
- Introduzca los extremos del cable en las conexiones correspondientes del conector del prensaestopas M16, de modo que las conexiones del proyector LED para exteriores (N, L, tierra de protección/GND ⊕) se conecten con el color de cable correspondiente de la conexión a la red (N = azul, L = marrón, GND ⊕ = verde-amarillo). Atornille los cables de alimentación con un destornillador como se muestra en la fig. 6.
- Inserte el conector del prensaestopas M16 en la conexión del proyector LED para exteriores. La ranura del conector y la clavija de la conexión proporcionan la posición correcta.
- Cierre el prensaestopas M16 girándolo en el sentido de las agujas del reloj hasta que todas las piezas queden firmemente unidas, como se muestra en las fig. 7 y 8.

Nota: ¡Los iluminadores no son intercambiables!

6 Mantenimiento, conservación, almacenamiento y transporte

El producto no necesita mantenimiento.

¡ATENCIÓN! Daños materiales

- Compruebe regularmente el correcto asiento del producto/de los tornillos.
- No apriete los tornillos demasiado.

Las roscas podrían resultar dañadas.

- Utilice solo un paño seco y suave para realizar la limpieza.
- No utilice productos de limpieza ni productos químicos.
- En caso de no utilizarse durante un tiempo prolongado, almacene el producto lejos del alcance de los niños en un lugar seco y resguardado del polvo.
- Almacénelo en un lugar fresco y seco.
- Conserve y utilice el embalaje original para el transporte.

7 Indicaciones para la eliminación

7.1 Producto

 De acuerdo con la directiva RAEE europea, los dispositivos eléctricos y electrónicos no se deben desechar junto con los residuos domésticos. Sus componentes deben reciclarse o desecharse por separado, ya que la eliminación de forma inadecuada de los componentes tóxicos o peligrosos puede ocasionar perjuicios duraderos a la salud y al medio ambiente.Según la ley alemana de dispositivos eléctricos (ElektroG), como usuario está obligado a devolver los dispositivos eléctricos y electrónicos al fabricante, al lugar de venta o a un centro público de recogida al final de su vida útil, de forma gratuita. Los detalles específicos se articulan mediante la legislación del país. El símbolo en el producto, el manual del operador y/o el embalaje señala estas normas. Con esta forma de separación de sustancias, reciclaje y eliminación de dispositivos obsoletos contribuye de forma importante a la protección del medio ambiente.
RAEE n.º: 82898622

7.2 Embalajes

 Los embalajes se pueden eliminar de forma gratuita depositándolos en los correspondientes puntos de recogida: el papel en el contenedor de papel, el plástico en el contenedor amarillo y el vidrio en el contenedor de vidrio usado. DE4535302615620

NL
1 Veiligheidsvoorschriften <p><i>Deze vormt een onderdeel van het product en bevat belangrijke aanwijzingen voor het correcte gebruik.</i></p> <ul style="list-style-type: none">Lees de gebruiksaanwijzing voor gebruik volledig en zorgvuldig door. <p><i>De gebruiksaanwijzing moet beschikbaar zijn in geval van onduidelijkheden en het doorgeven van het product.</i></p> <ul style="list-style-type: none">Bewaar de gebruiksaanwijzing. <p>Levensgevaar door elektrische schok! Vanwege de M16 wartel wordt de LED-buitenschijnwerper beschouwd als installatiemateriaal en mag alleen worden geïnstalleerd, onderhouden en gerepareerd door gekwalificeerde elektriciens. Door onjuiste installatie brengt u uzelf in gevaar:</p> <ul style="list-style-type: none">Je eigen leven de levensduur van de gebruikers van de elektrische installatie <p><i>Bij een onjuiste installatie riskeert u ernstige materiële schade, bv. door brand. U riskeert per-</i></p>

soonlijke aansprakelijkheid voor lichamelijk letsel en materiële schade.

Voor de installatie is met name de volgende specialistische kennis vereist:

- De toepasselijke „5 veiligheidsregels“: Loskoppelen, beveiligen tegen herinschakelen, vaststellen dat er geen spanning is, aarden en kortsluiten, naburige delen onder spanning afdekken of isoleren.*
- keuze van geschikte gereedschappen, meetapparatuur en, zo nodig, persoonlijke beschermingsmiddelen - evaluatie van meetresultaten*
- Keuze van elektrische installatiemateriaal om de uitschakelvoorwaarden te verzekeren*
- IP-beschermingsklassen*
- Installatie van het materiaal voor de elektrische installatie*
- Type voedingsnetwerk (TN-systeem, IT-systeem, TT-systeem) en de daaruit voortvloeiende aansluitingsvoorwaarden (klassieke aarding, beschermende aarding, vereiste aanvullende maatregelen, enz.)*
- De behuizing niet openen.*
- Breng geen wijzigingen aan producten of accessoires aan.*
- Gebruik product, productonderdelen en accessoires alleen in perfecte staat.*
- Bij vragen, defecten, mechanische beschadigingen, storingen of andere problemen die niet door de bijgevoegde documentatie kunnen worden verholpen, neemt u contact op met uw dealer of fabrikant.*

Niet geschikt voor kinderen. Dit product is geen speelgoed!

- Beveilig de verpakking, kleine onderdelen en isolatiemateri aal tegen onbedoeld gebruik.

De verlichtingsmiddelen zijn niet verwisselbaar!

- Extreme belastingen, zoals warmte en koude, natheid en directe zonnestraling, microgolven alsmede trillingen en mechanische druk vermijden.
- Volg de plaatselijke installatie- en bouwvoorschriften op.
- Selecteer het montage­materiaal afhankelijk van de ondergrond en het gewicht van het product.
- Kijk niet direct in de lichtbron.
- Richt de lichtbundel nooit op de ogen van andere personen, dieren of op reflecterende oppervlakken

Dit kan de ogen beschadigen.

- Tref passende beschermingsmaatregelen voor de afvoer van gebroken glas.

Warme oppervlakken

- Tijdens en onmiddellijk na gebruik niet aanraken.
- Vermijd de nabijheid tot ontvlambare oppervlakken en materialen.

Warmteontwikkeling

- Niet afgedekt gebruiken.
- Niet gebruiken in afgesloten omgevingen.

2 Beschrijving en werking

2.1 Product

Zeer heldere en functionele LED-buitenverlichting in compact design voor huis­ingangen, garages, carports en toegangspaden.

- Snelle en eenvoudige installatie dankzij praktische M16 wartel met insteekfunctie voor klem­bereik/kabel­diameter 4-10 mm.
- Met grote stralings­hoek van 100° of 110°, geschikt voor het verlichten van gevels
- Stabiele, afgeschuinde montagebeugel voor wandmontage of montage op een statief met een draaibereik van max. 180°.

2.2 Leveringsomvang

Artikel nummer	Beschrijving
53868	LED-buitenschijnwerper, 10 W, zwart, Gebruiksaanwijzing
53869	LED-buitenschijnwerper, 10 W, wit, Gebruiksaanwijzing
53870	LED-buitenschijnwerper, 20 W, zwart, Gebruiksaanwijzing
53871	LED-buitenschijnwerper, 20 W, wit, Gebruiksaanwijzing
53872	LED-buitenschijnwerper, 30 W, zwart, Gebruiksaanwijzing
53873	LED-buitenschijnwerper, 30 W, wit, Gebruiksaanwijzing
53874	LED-buitenschijnwerper, 50 W, zwart, Gebruiksaanwijzing
53875	LED-buitenschijnwerper, 50 W, wit, Gebruiksaanwijzing
53876	LED-buitenschijnwerper, 100 W, zwart, Gebruiksaanwijzing

2.3 Bedieningselementen

Zie fig. 1.

- | | |
|-------------------------|----------------------|
| 1 Glazen ruit | 5 Huisvesting |
| 2 Reflector | 6 Borgschroef |
| 3 LED's | 7 M16 wartel |
| 4 Montage beugel | |

3 Gebruik conform de voorschriften

Dit product is uitsluitend bestemd voor privégebruik en het daarvoor bedoelde doeleinde. Dit product is niet bestemd voor commercieel gebruik. Een ander gebruik dan beschreven in de hoofdstukken „Beschrijving en functie“ en „Veiligheidsinstructies“ is niet toegestaan. Dit product is beschermd tegen water en contact conform IP65 en is geschikt voor gebruik binnen en buiten. Het niet in acht nemen en niet opvolgen van deze instructies en veiligheidsvoorschriften kan leiden tot ernstige ongevallen, lichamelijk letsel en materiële schade.

4 Voorbereiding

- Controleer of de leveringsomvang volledig en onbeschadigd is.

2. Vergelijk de technische gegevens van alle gebruikte producten.

Deze moeten op elkaar aansluiten of in het opgegeven bereik liggen.

5 Montage en installatie

5.1 Montage van de LED-buitenschijnwerper (fig. 2 - 4)

LET OP: Gevaar voor vallen/knellen

- Plaats en gebruik het gereedschap veilig.
- Houd geen ledematen tussen de schaaronderdelen.

- Kies de montageplaats aan de hand van de volgende criteria:
 - Het oppervlak moet stabiel zijn.
 - Er mogen geen ontvlambare voorwerpen in de buurt zijn.
 - Er moet een afstand van 1 m tot het verlichtingsobject in acht worden genomen.
 - Het product moet absoluut recht worden gemonteerd.
- Zie ook fig. 1 en 3.*
- Kies geschikt montage­materiaal afhankelijk van het gekozen oppervlak en het productgewicht. *Bevestigings­materiaal is niet bij de levering inbegrepen.*
 - Markeer de boorgatafstand X en de kabel­doorvoer Y met behulp van een montagebeugel en een geschikte pen.
- Zie fig. 1.*
- Boor de montagegaten met een geschikt gereedschap. Zie fig. 2 en 3.
 - Bevestig de LED buiten schijnwerper. Zie fig. 4

5.2 Aansluiten van de LED-schijnwerper voor buiten (fig. 5-8)

WAARSCHUWING: Gevaar voor elektrische schokken

- Laat M16 wartel ALLEEN door een ervaren elektricien aansluiten.
- Neem de veiligheidsvoorschriften in hoofdstuk 1 in acht.
- Alvorens werkzaamheden aan het product uit te voeren, moet de leiding worden losgekoppeld van het elektriciteitsnet, moet de zekering worden uitgeschakeld en tegen herinschakelen worden beveiligd.
- Controleer en zorg ervoor dat de stroom is uitgeschakeld voordat u aan het product gaat werken.
- Modellen zonder gemonteerde aardingsstekker moeten permanent op het elektriciteitsnet worden aangesloten. De gebruikte voedingskabels moeten een minimale doorsnede van 1,0 mm² hebben. Gestrande draden moeten worden voorzien van adereindhulzen.
- Voor­behandeling van de uiteinden van de geleiders: de lengte van de blootliggende uiteinden van de geleiders mag niet meer dan 6 mm bedragen.
- Bevestigingsmethode: Bevestigd in de M16 wartel.

 - Open de M16 wartel door deze tegen de wijzers van de klok in te draaien totdat het klem­men­blok blootligt, zoals getoond in fig. 5.
 - Isoleer de kabels.
 - Schuif de in fig. 6 afgebeelde delen van de M16 wartel over de aansluitkabel.
 - Duw de kabeluiteinden in de overeenkomstige aansluitingen van de conector van de M16 wartel, zodat de aansluitingen van de LED-buitenschijnwerper (N, L, aarding/GND ⊕) verbonden zijn met de overeenkomstige kabel­kleur van de netaansluiting (N = blauw, L = bruin, GND ⊕ = groen-geel). Schroef de netkabels vast met een schroevendraaier zoals aan­gegeven in fig. 6.
 - Steek de stekker van de M16 wartel in de aansluiting van de LED-buitenschijnwerper. De groef op de connector en de pen in de aansluiting zorgen voor de juiste positie.
 - Sluit de M16 wartel door deze met de wijzers van de klok mee te draaien totdat alle onderdelen stevig met elkaar verbonden zijn, zoals getoond in fig. 7 en 8.

Opmerking: De belichtingstoestellen zijn niet onderling verwisselbaar!

6 Onderhoud, verzorging, opslag en transport

Het product is onderhoudsvrij.

ATTENTIE! Materiële schade

- Controleer de goede plaatsing van het product/de schroeven regelmatig.
- Draai de schroeven niet te vast aan.

Schroefdraden kunnen beschadigd raken.

- Gebruik alleen een droge en zachte doek om te reinigen.
- Gebruik geen reinigings­middel en chemische producten.
- Als het product langere tijd niet wordt gebruikt, bewaar het dan in een droge en stof­dichte omgeving en houd het buiten het bereik van kinderen.
- Sla het product koel en droog op.
- Bewaar de originele verpakking voor het transport en gebruik deze.

7 Aanwijzingen voor afvalverwijdering

7.1 Product

 Elektrische en elektronische apparaten mogen volgens de Europese AEEA-richtlijn niet met het huisvuil worden weggegooid. De onderdelen daarvan moeten gescheiden bij de recycling of de afvalverwijdering worden ingeleverd, omdat giftige en gevaarlijke onderdelen bij onvakkundige afvalverwijdering de gezondheid en het milieu duurzaam schade kunnen berokkenen. U bent als consument volgens de Duitse Wet op de elektronica (ElektroG) verplicht om elektrische en elektronische apparaten aan het einde van hun levensduur kosteloos terug te geven aan de fabrikant, de winkel of aan de daarvoor voorziene, openbare inzamelpunten. Bijzonderheden daarover regelt het betreffende nationale recht. Het symbool op het product, de gebruiksaanwijzing en/of de verpakking verwijst naar deze bepalingen. Met dit type scheiding van stoffen, recycling en afvalverwijdering van oude apparaten levert u een belangrijke bijdrage aan de bescherming van ons milieu.
AEEA nr.: 82898622

7.2 Verpakkingen

 Verpakkingen kunnen kosteloos worden afgevoerd via de betreffende inzameling – papier bij het oud papier, plastic in de gele zak en glas in de glasbak. DE4535302615620

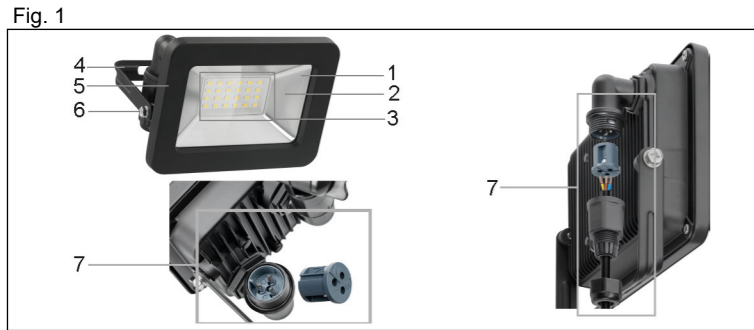

Tekniske data / Technická data / Technická data

Article number	53868	53869	53870	53871	53872	53873	53874	53875	53876
Input voltage (V~)	220 - 240, 50/60Hz								
Light source	SMD 2835 LED								
On-mode power (P _{on}), in W	10	20	30	50	100				
Useful luminous flux (Φ _{use}) in a wide cone (120°)(lm)	850	1700	2550	4250	8500				
Light colour	neutral white								
Colour temperature (K)	4000								
Colour rendering index (Ra)	82	81	82	81					
Beam angle (°)	110	100			110				
Energy efficiency class	This product contains light sources with the energy efficiency class F.								
L ₇₀ B ₅₀ lifetime (hrs)	25000								
Number of switching cycles	15000								
Dimmability	not dimmable								
Start-up time up to 60% light (s)	< 1								
Ignition time (s)	< 0.1								
Operating temperature (°C)	-25 - + 40								
Protection level / Protection class	IP65 / I								
Material	aluminium, tempered glass, metal, plastic								
Colour	black	white	black	white	black	white	black	white	black
Dimensions (mm)	104 x 117 x 61	130 x 132 x 65	153 x 153 x 69	185 x 165 x 70	246 x 226 x 75				
Net weight (g)	218	306	466	680	1330				
Installation height (m) from...to	2.3 - 3								
Connection, type	M16 cable gland for clamping area / cable diameter 4-10 mm								
Interchangeability of the light source	The light source cannot be replaced.								

Brugte symboler / Använda symboler / Použité symboly

Alternating current	IEC 60417- 5032	
Not dimmable		
Protective earth; protective ground (Class I equipment)	IEC 60417- 5019	
Recycling	ISO 7001 - PI PF 066	

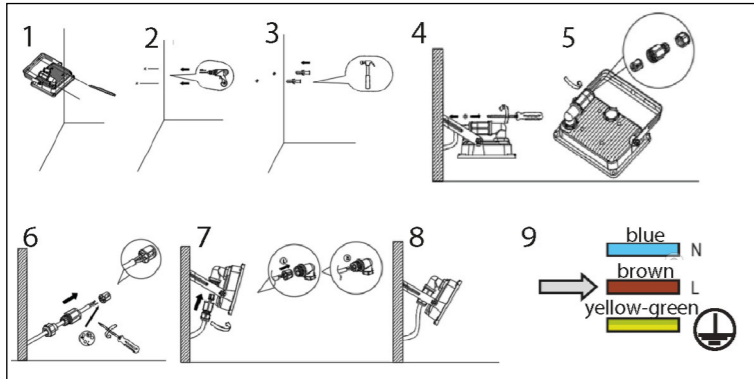

Fig. 2 : Mounting

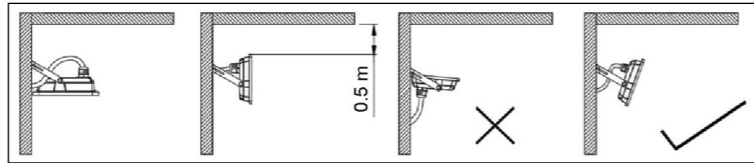

Fig. 3: Mounting

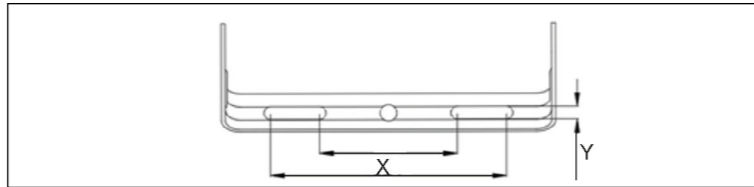

Fig. 4: Borehole distance

Artikel Nr.	X	Y
53868, 53869	40 - 64 mm	Ø 6.5 mm
53870, 53871	40 - 70 mm	Ø 6.5 mm
53872, 53873	60 - 100 mm	Ø 6.5 mm
53874, 53875	70 - 120 mm	Ø 6.5 mm
53876	100 - 150 mm	Ø 8.5 mm

DA

1 Sikkerhedsanvisninger

Bruksanvisningen er en integreret del af produktet og indeholder vigtige anvisninger for korrekt brug.

- Læs bruksanvisningen helt og omhyggeligt igennem før ibrugtagning.
- Bruksanvisningen skal være tilgængelig i tilfælde af usikkerhed, og hvis du giver produktet videre.
- Gem bruksanvisningen.

Livsfare på grund af elektrisk stød!

På grund af M16-kabelforskrningen betragtes LED udendørs projektørlyset som installationsmateriale og bør kun installeres, vedligeholdes og repareres af kvalificerede elektrikere. Ved forkert installation bringer du det i fare:

- Dit eget liv
- levetiden for brugerne af den elektriske installation
- Ved en forkert installation risikerer du alvorlige materielle skader, f.eks. ved brand. Du risikerer personligt ansvar for personskade og materielle skader.
- Til installationen kræves især følgende specialviden:
 - De gældende „5 sikkerhedsregler“: Afbryd, sikr mod genindkobling, fastslå, at der ikke er spænding, jording og kortslutning, afdæk eller isolér de tilstødende spændingsførende dele.
 - Valg af egnet værktøj, måleudstyr og om nødvendigt personligt beskyttelsesudstyr - Evaluering af måleresultater
 - Valg af elektrisk installationsmateriale for at sikre afbrydelsesforhold
 - IP-beskyttelsesklasser
 - Installation af det elektriske installationsmateriale
 - Typen af forsyningsnet (TN-system, IT-system, TT-system) og de deraf følgende tilslutningsbetingelser (klassisk jording, beskyttelsesjording, nødvendige supplerende foranstaltninger osv.)

- Åbn ikke kabinettet.
- Modificer ikke produktet og tilbehøret.
- Anvend kun produktet, produktdele og tilbehøret i fejlfri stand.
- Kontakt forhandleren eller producenten i tilfælde af spørgsmål, defekter, mekaniske skader, fejl og andre problemer, som ikke kan løses ved hjælp af den medfølgende dokumentation.

Egner sig ikke til børn. Produktet er ikke legetøj!
Sørg for, at sikre emballage, smådele og isoleringsmateriale mod utilsigtet anvendelse.
Belysningsmidlerne kan ikke udskiftes!

- Undgå ekstreme belastninger som varme og kulde, nedbør og direkte solindstråling, mikrobølger samt vibrationer og mekaniske tryk.
- Overhold lokale installations- og byggegrer.
- Vælg monteringsmateriale i overensstemmelse med underlagets beskaffenhed og produktets vægt.
- Se aldrig direkte ind i lyskilden.
- Ret aldrig lysstrålen mod andre personers eller dyrs øjne eller mod reflektoren de overflader.

Dette kan medføre øjenskaber.
Bortskaf ituslået glas med passende sikkerhedsforanstaltninger.

Varme overflader

- Må ikke berøres under og lige efter brugen.
- Undgå at komme i nærheden af brændbare overflader og materialer.

Varmeakkumulering

- Dæk ikke produktet til.
- Anvend ikke produktet i tætne miljøer.

2 Beskrivelse og funktion

2.1 Produkt

Meget lysstærk og funktionel LED-udendørsbelysning i kompakt design til husindgange, garager, carporte og adgangsveje.

- Hurtig og nem installation takket være den praktiske M16-kabelforskrning med plug-in-funktion til klemmeområde/kabel diameter 4-10 mm.
- Med en stor strålevinkel på 100° eller 110°, velegnet til belysning af facader
- Stabil, skråt monteringsbeslag til vægmontering eller montering på et stativ med et rotationsområde på op til 180°.

2.2 Leveringsomfang

Artikel nummer	Beskrivelse
53868	LED udendørs projektør, 10 W, sort, Brugsanvisning
53869	LED udendørs projektør, 10 W, hvid, Brugsanvisning
53870	LED udendørs projektør, 20 W, sort, Brugsanvisning
53871	LED udendørs projektør, 20 W, hvid, Brugsanvisning
53872	LED udendørs projektør, 30 W, sort, Brugsanvisning
53873	LED udendørs projektør, 30 W, hvid, Brugsanvisning
53874	LED udendørs projektør, 50 W, sort, Brugsanvisning
53875	LED udendørs projektør, 50 W, hvid, Brugsanvisning
53876	LED udendørs projektør, 100 W, sort, Brugsanvisning

2.3 Betjeningselementer

Se Fig. 1.

- | | |
|--------------------|-----------------------|
| 1 Glasrude | 5 Boliger |
| 2 Reflektor | 6 Låseskrue |
| 3 LED'er | 7 M16 kabelforskrning |
| 4 Monteringsbeslag | |

3 Bestemmelsesmæssig anvendelse

Dette produkt er udelukkende beregnet til privat brug og det dertil beregnede formål. Dette produkt er ikke beregnet til erhvervs mæssig brug.

Enhver anvendelse, der afviger fra kapitlet »Beskrivelse og funktion« eller »Sikkerhedsanvisninger«, er ikke tilladt. Dette produkt er beskyttet mod vand og berøring i henhold til IP65 og er beregnet til både indendørs og udendørs områder. Hvis disse bestemmelser og sikkerhedsanvisninger ikke følges eller overholdes, kan det medføre alvorlige ulykker, person- og tingsskader. IP 65: Dette produkt er støvtæt mod berøring og beskyttet mod vandstråler.

4 Forberedelse

- Kontrollér, at du har modtaget alle dele, og at de er intakte.
- Sammenlign de tekniske data for alle anvendte produkter. Disse skal stemme overens eller ligge inden for det anførte område.

5 Montering og installation

5.1 Montering af LED udendørs projektør (Fig. 2 - 4)

FORSIGTIG: Risiko for fald/knusning

- Placer og brug værktøjet sikkert.
- Hold ikke lemmene mellem saksens dele.
- Vælg monteringsstedet i henhold til følgende kriterier:
 - Overfladen skal være stabil.
 - Der må ikke befinde sig nogen brændbare genstande i nærheden.
 - Der skal holdes en afstand på 1 m fra det belysende objekt.
 - Produktet skal monteres helt lige.

Se også fig. 1 og 3.

- Vælg passende monteringsmateriale i overensstemmelse med den valgte overflade og produktets vægt. Monteringsmateriale er ikke inkluderet i leveringsomfanget.
- Marker borehulsafstanden X og kabelgennemføringen Y ved hjælp af et monteringsbeslag og en passende stift.

Se fig. 1.

- Bor monteringshullerne med et egnet værktøj. Se fig. 2 og 3.
- Fastgør LED udendørs projektørlyset. Se fig. 4

5.2 Tilslutning af den udendørs LED-fremlygte (Fig. 5-8)

ADVARSEL: Risiko for elektrisk stød

- Lad KUN en erfaren elektriker tilslutte M16-kabelforskrningen.
- Overhold de sikkerhedsanvisninger, der er anført i afsnit 1.
- Før du arbejder på produktet, skal du afbryde ledningen fra strømforsyningen, slukke for sikringen og sikre den mod at blive tændt igen.
- Kontroller og sørg for, at strømmen er slukket, før du arbejder på produktet.
- Modeller uden monteret jordkontaktstik skal være permanent monteret på netledningen. De anvendte strømkabler skal have et tværsnit på mindst 1,0 mm². Snoede ledninger skal være forsynet med en kappe i enden af ledningen.
- Forbehandling af lederenderne: Længden af de blottede lederender må ikke overstige 6 mm.
- Fastgørelsesmetode: Fastgjort i M16-kabelforskrningen.

- Åbn M16-kabelforskrningen ved at dreje den mod uret, indtil klemrøret er fritlagt som vist i fig. 5.
- Isoler kablerne.
- Skub de dele af M16-kabelforskrningen, der er vist i fig. 6, over tilslutningskablet.
- Skub kabelenderne ind i de tilsvarende tilslutninger i M16-kabelforskrningen, så LED-udendørs projektørens tilslutninger (N, L, beskyttelsesjord/GND ⊕) er forbundet med den tilsvarende kabelfarve på nettilslutningen (N = blå, L = brun, GND ⊕ = grøn-gul). Skru net-kablerne fast med en skrue/række som vist i fig. 6.
- Sæt M16-kabelforskrningens stikforbindelse ind i tilslutningen til LED-udendørs projektør. Rillen på stikket og stiften i forbindelsen sørger for den korrekte position.
- Luk M16-kabelforskrningen ved at dreje den med uret, indtil alle dele er solidt forbundet, som vist i fig. 7 og 8.

Bemærk: Belysningsmidlerne kan ikke udskiftes!

6 Vedligeholdelse, pleje, opbevaring og transport

Produktet er vedligeholdelsesfrit.

PAS PÅ! Materielle skader

- Kontrollér regelmæssigt, at produktet/skrue sidder godt fast.
 - Tilspænd ikke skrueerne for meget.
- Dette kan beskadige skrueernes gevind.
- Anvend altid en tør og blød klud til rengøring.
 - Anvend aldrig rengøringsmidler og kemikalier.
 - Opbevar produktet utilgængeligt for børn og på et tørt og støvbeskyttet sted, hvis det ikke skal bruges i længere tid.
 - Skal opbevares køligt og tørt.
 - Gem og anvend den originale emballage, hvis produktet på et tidspunkt skal transporteres.

7 Om bortskaffelse

7.1 Produkt

Elektriske og elektroniske apparater må iht. Rådets WEEE-direktiv ikke bortskaffes med almindeligt husholdningsaffald. Apparaternes bestanddele skal sorteres og bortskaffes separat på en kommunal genbrugsstation, fordi giftige og farlige bestanddele ved forkert bortskaffelse kan skade sundheden og miljøet. Som forbruger er du forpligtet til efter gældende lov at returnere elektrisk og elektronisk affald til producenten, forhandleren, eller til en offentlig opsamlingssted ved afslutning af produktets levetid. Detaljerne reguleres i de nationale lovgivning. Symbolet på dette produkt, i bruger manualen, eller på indpakningen opfylder disse regler. Med denne form for affaldssortering, anvendelse, og affalds genbrug opnår du en vigtig del i at bevare miljøet. WEEE No: 82898622

7.2 Emballage

Emballage kan bortskaffes gratis på de tilsvarende indsamlingssteder – papir i papircontaineren, kunststof i den gule pose og glas i genbrugsglascontaineren. DE4535302615620

SV

1 Säkerhetsanvisningar

Bruksanvisningen är en del av produkten och innehåller viktiga anvisningar om korrekt användning.

- Läs igenom bruksanvisningen noggrant och i sin helhet innan du använder produkten.
- Bruksanvisningen måste konsulteras om du är osäker på något och medfölja om produkten byter ägare.
- Spara bruksanvisningen.

Livsfara på grund av elektrisk stöt!

På grund av M16-kabelgenomföringen anses LED-strålkastaren för utomhusbruk vara installationsmaterial och bör endast installeras, underhållas och repareras av kvalificerade elektriker. Om du inte installerar den på rätt sätt riskerar du att:

- Ditt eget liv
 - livslängden för användarna av elinstallationen
- Vid felaktig installation riskerar du allvarliga skador på egendom, t.ex. genom brand. Du riskerar personligt ansvar för person- och sakskador.

För installationen krävs särskilt följande specialkunskaper:

- De tillämpliga „5 säkerhetsreglerna“: Koppla bort, säkra mot återkoppling, kontrollera att det inte finns någon spänning, jordning och kortslutning, täck eller isolera närliggande spänningsförande delar.
- Val av lämpliga verktyg, mätutrustning och vid behov personlig skyddsutrustning - Utvärdering av mätresultat.
- Val av material för elinstallationer för att säkerställa avbrottsförhållanden.
- IP-skyddsklasser
- Installation av elinstallationsmaterialet
- Typ av försörjningsnät (TN-system, IT-system, TT-system) och de anslutningsförhållanden som följer av detta (klassisk jordning, skyddsjordning, ytterligare åtgärder som krävs osv.).

- Öppna inte kåpan.
 - Produkten och dess tillbehör får inte modifieras.
 - Använd bara produkten, produktdelar och tillbehör om de är i felfritt skick.
 - Kontakta återförsäljaren eller tillverkaren vid frågor, defekter, mekaniska skador, störningar eller andra problem som inte kan lösas med hjälp av de medföljande anvisningarna.
- Inte avsedd för barn. Produkten är ingen leksak!
Zajistěte obal, drobné díly a izolační materiál proti neúmyslnému použití.
Ljuskällorna är inte utbytbara!

DA | SV | CS Brugervejledning | Bruksanvisning | Návod k použití LED udendørs projektør | LED-strålkastare för utomhusbruk | Venkovní reflektor LED

- Undvik extrema belastningar som hetta och kyla, fukt och direkt solljus, mikrovågor samt vibrationer och mekaniskt tryck.
- Följ lokala installations- och byggregler.
- Välj material för monteringen som lämpar sig för underlaget och produktens vikt.
- Titta aldrig direkt in i ljuskällan.
- Rikta aldrig ljusstrålen direkt i ögonen på människor eller djur eller mot reflekterande ytor.

Det kan skada ögonen.

- Avlägsna krossat glas med lämpliga skyddsåtgärder.

Heta ytor

- Får inte beröras vid eller direkt efter användning.
- Undvik närhet till lättantändliga ytor och material.

Överhettning

- Täck inte över produkten.
- Använd inte produkten i slutna utrymmen.

2 Beskrivning och funktion

2.1 Produkt

Mycket ljusstark och funktionell LED-utomhusbelysning i kompakt design för husentréer, garage, carportar och tillfartsvägar.

- Snabb och enkel installation tack vare den praktiska M16-kabelgenomföringen med plug-in-funktion för klämmråde/kabeldiameter 4-10 mm.
- Med en stor strålningsvinkel på 100° eller 110°, lämplig för belysning av fasader.
- Stabilt, avfasat monteringsfäste för väggmontering eller montering på stativ med ett rotationsområde på upp till 180°.

2.2 Leveransomfång

Artikelnummer	Beskrivning
53868	LED-strålkastare för utomhusbruk, 10 W, svart, Bruksanvisning
53869	LED-strålkastare för utomhusbruk, 10 W, vit, Bruksanvisning
53870	LED-strålkastare för utomhusbruk, 20 W, svart, Bruksanvisning
53871	LED-strålkastare för utomhusbruk, 20 W, vit, Bruksanvisning
53872	LED-strålkastare för utomhusbruk, 30 W, svart, Bruksanvisning
53873	LED-strålkastare för utomhusbruk, 30 W, vit, Bruksanvisning
53874	LED-strålkastare för utomhusbruk, 50 W, svart, Bruksanvisning
53875	LED-strålkastare för utomhusbruk, 50 W, vit, Bruksanvisning
53876	LED-strålkastare för utomhusbruk, 100 W, svart, Bruksanvisning

2.3 Kontroller

Se Fig. 1.

- | | |
|--------------------------|-------------------------------|
| 1 Glasskiva | 5 Bostäder |
| 2 Reflektor | 6 Låsskruv |
| 3 Lysdioder | 7 M16 kabelgenomföring |
| 4 Monteringsfäste | |

3 Avsedd användning

Denna produkt är bara avsedd att användas av privatpersoner och inom angivna användningssområden. Denna produkt är inte avsedd för yrkesmässigt bruk. Produkten får inte användas på annat sätt än som beskrivs i kapitlet "Beskrivning och funktion" eller "Säkerhetsanvisningar". Denna produkt är skyddad mot vatten och beröring enligt IP65 och är lämpad för användning både inom- och utomhus. Underlåtenhet att följa dessa bestämmelser och säkerhetsanvisningarna kan leda till svåra olyckor och/eller person- och sakskador.

4 Förberedelse

- Kontrollera att leveransen är fullständig och inte är skadad.
- Jämför de tekniska specifikationerna för alla produkter. *Dessa måste överensstämma eller ligga inom de angivna intervallen.*

5 Montering och installation

5.1 Montering av LED-strålkastaren för utomhusbruk (fig. 2 - 4)

FÖRSIKTIGHET: Risk för fall/klämning

- Placera och använda verktygen på ett säkert sätt.
- Håll inte lemmar mellan delar av klippan.

- Välj monteringsplats enligt följande kriterier:

- Underlaget måste vara stabilt.
- Det får inte finnas några brännbara föremål i närheten.
- Ett avstånd på 1 m från det belysande föremålet måste hållas.
- Produkten måste monteras helt rakt.

Se även fig. 1 och 3.

- Välj lämpligt monteringsmaterial enligt den valda ytan och produktens vikt. *Monteringsmaterial ingår inte i leveransen.*
- Markera borrhålsavståndet X och kabelgenomföringen Y med hjälp av ett monteringsfäste och en lämplig stift. *Se figur 1.*
- Borra monteringshålen med ett lämpligt verktyg. Se fig. 2 och 3.
- Fixa LED-strålkastaren för utomhusbruk. Se fig. 4

5.2 Anslutning av LED-strålkastaren för utomhusbruk (Fig. 5-8)

WARNING: Risk för elektrisk stöt

- Låt endast en erfaren elektriker koppla in M16-kabelgenomföringen.
- Observera de säkerhetsanvisningar som anges i avsnitt 1.
- Innan du arbetar med produkten ska du koppla bort ledningen från strömförsörjningen, stänga av säkringen och säkra den mot att den sätts på igen.
- Kontrollera och se till att strömmen är avstängd innan du arbetar med produkten.
- Modeller som inte har en monterad jordkontaktkontakt måste vara permanent installerade på elnätet. De strömkablar som används måste ha en minsta tvärsnitt på 1,0 mm². Trådar som är tvinnade måste vara försedda med hylsor i trådändarna.
- Förbehandling av ledarändar: längden på ledarnas exponerade ändar får inte överstiga 6 mm.
- Fastställningsmetod: Fästs i M16-kabelgenomföringen.

- Öppna M16-kabelgenomföringen genom att vrida den moturs tills terminalblocket är synligt enligt bild 5.
- Isolera kablarna.
- Skjut de delar av M16-kabelgenomföringen som visas i fig. 6 över anslutningskabeln.
- Skjut in kabeländarna i motsvarande anslutningar i M16-kabelgenomföringen så att LED-belysningens anslutningar (N, L, skyddsjord/GND ⊕) är anslutna till motsvarande kabelfärg i nätanslutningen (N = blå, L = brun, GND ⊕ = grön-gul). Skruva fast nätkablarna med en skruvmejsel enligt bild 6.
- Sätt in M16-kabelgenomföringen i LED-belysningslampans anslutning. Rännan på kontakten och stift i anslutningen ger rätt läge.
- Stäng M16-kabelgenomföringen genom att vrida den medurs tills alla delar är ordentligt anslutna, enligt figurerna 7 och 8.

Observera: Ljuskällorna är inte utbytbara!

6 Underhåll, vård, lagring och transport

Produkten är underhållsfri.

NOTERA! Sakskador

- Kontrollera skruvarna och att produkten sitter fast ordentligt med jämna mellanrum.
- Dra inte åt skruvarna för hårt.

Gångorna kan skadas.

- Använd endast en torr och mjuk trasa vid rengöring.
- Använd inte rengöringsmedel eller kemikalier.
- Om produkten inte ska användas under en längre tid ska den förvaras utom räckhåll för barn på en torr och dammfri plats.
- Lagra produkten på en torr och sval plats.
- Spara originalförpackningen och använd den om produkten ska transporteras.

7 Avfallshantering

7.1 Produkt

 Elektriska och elektroniska produkter får enligt EU-direktiv WEEE inte kastas i hushållsavfallet. Produktens olika delar måste separeras och skickas till återvinning eller avfallshantering eftersom giftiga och farliga komponenter kan orsaka skador på hälsa och miljö om de hanteras på fel sätt. Du som konsument är förpliktigad enligt lag att lämna elektriska eller elektroniska apparater till insamlingsplatser eller till återförsäljaren vid slutet av apparatens livstid. Detaljer regleras i nationella lagar. Symbolerna på produkten, i bruksanvisningen eller på förpackningen hänvisar till dessa villkor. Med denna avfallsseparering, tillämpning och avfallshantering bidrar du till att förbättra miljön. WEEE-nr: 82898622

7.2 Förpackningar

 Förpackningar kan kostnadsfritt kasseras på motsvarande återvinningstationer – papper, plast och glas i respektive kärl eller containrar. DE4535302615620

 CS	
---	---------------

1 Säkerhetsanvisningar

Nåvod k použití je součástí produktu a obsahuje důležité pokyny pro správné použití.

- Před použitím si pečlivě přečtete kompletní návod k použití.

Návod k použití musí být k dispozici při pochybnostech a dalším předání produktu.

- Návod k použití uschovejte.

 CS	
---	---------------

Nebezpečí ohrožení života v důsledku úrazu elektrickým proudem!

Vzhledem ke kabelové průchodce M16 je venkovní reflektor LED považován za instalační materiál a jeho instalaci, údržbu a opravy by měli provádět pouze kvalifikovaní elektrikáři. Nesprávnou instalací ohrožujete:

- Váš vlastní život
- životnost uživatele elektrické instalace

Při nesprávné instalaci hrozí vážné škody na majetku, např. požár. Riskujete osobní odpovědnost za škody na zdraví a majetku.

Pro instalaci jsou nutné zejména následující odborné znalosti:

- Platných „5 bezpečnostních pravidel“: Odpojte, zajistěte proti opětovnému připojení, zjistěte nepřítomnost napětí, uzemnění a zkrat, zakryjte nebo izolujte sousední živé části.*
- Výběr vhodných nástrojů, měřicích přístrojů a případně osobních ochranných pomůcek - Vyhodnocení výsledků měření*
- Výběr elektroinstalačního materiálu pro zajištění podmínek odpojení*
- Třídy ochrany IP*
- Instalace elektroinstalačního materiálu*
- Typ napájecí sítě (soustava TN, soustava IT, soustava TT) a z toho vyplývající podmínky připojení (klasické uzemnění, ochranné uzemnění, potřebná dodatečná opatření atd.)*

- Pouzdro neotvírejte.

- Neprovádějte žádné změny na produktu a příslušenství.
- Používejte pouze produkt, díly produktu a příslušenství v bezvadném stavu.
- V případě dotazů, závad, mechanických poškození, poruch a jiných problémů, které nelze vyřešit s pomocí průvodní dokumentace, se obraťte na prodejce nebo výrobce.

Nevhodné pro děti. Tento výrobek není hračka!

- Zamezte extrémním zatížením, jako je horko a chlad, mokro a přímé sluneční záření, mikrovlny a vibrace a mechanický tlak.

Osvětlovací tělesa nejsou vyměnitelná!

- Dodržujte místní instalační a stavební předpisy.
- Zvolte montážní materiál podle vlastností podkladu a hmotnosti produktu.
- Nedívejte se nikdy přímo do světelného zdroje.
- Nikdy nesměřujte světelný paprsek do očí jiných osob a zvířat nebo na reflexní plochy.

Může dojít k poškození očí.

- Rozbité sklo odstraňte pomocí vhodných ochranných opatření.

Horké povrchy

- Nedotýkejte se povrchu během použití a bezprostředně po použití.
- Zamezte umístění produktu do blízkosti hořlavých povrchů a materiálů.

Hromadění tepla

- Nezakrývejte produkt.
- Nepoužívejte produkt v neprodyšném prostředí.

2 Popis a funkce

2.1 Produkt

Velmi jasné a funkční venkovní LED světlo v kompaktním provedení pro vchody do domů, garáže, přístřešky pro auta a přístupové cesty.

- Rychlá a snadná instalace díky praktické kabelové vývodce M16 s funkcí plug-in pro rozsah upnutí/průměr kabelu 4-10 mm.
- Velký úhel vyzářování 100° nebo 110°, vhodný pro osvětlování fasád.
- Stabilní, zkosený držák pro montáž na stěnu nebo na stativ s rozsahem otáčení až 180°.

2.2 Rozsah dodávky

Číslo článku	Popis
53868	Venkovní reflektor LED, 10 W, černý, Návod k použití
53869	Venkovní reflektor LED, 10 W, bílý, Návod k použití
53870	Venkovní reflektor LED, 20 W, černý, Návod k použití
53871	Venkovní reflektor LED, 20 W, bílý, Návod k použití
53872	Venkovní reflektor LED, 30 W, černý, Návod k použití
53873	Venkovní reflektor LED, 30 W, bílý, Návod k použití
53874	Venkovní reflektor LED, 50 W, černý, Návod k použití
53875	Venkovní reflektor LED, 50 W, bílý, Návod k použití
53876	Venkovní reflektor LED, 100 W, černý, Návod k použití

2.3 Ovládací prvky

Viz Fig. 1.

- | | |
|--------------------------|-------------------------------|
| 1 Skleněná tabule | 5 Bydlení |
| 2 Reflektor | 6 Pojistný šroub |
| 3 LED diody | 7 Kabelová vývodka M16 |
| 4 Montážní držák | |

3 Použití dle určení

Tento produkt je určen výhradně pro soukromé použití a pro stanovený účel. Tento produkt není určen pro komerční použití.

Jiné použití než použití popsané v kapitole „Popis a funkce“ a v „Bezpečnostních pokynech“ není dovoleno. Tento produkt je chráněn podle IP 65 proti vodě a dotyku a je vhodný pro použití uvnitř budov i venku. Nerespektování a nedodržení těchto ustanovení a bezpečnostních pokynů může vést k těžkým úrazům, újmám na zdraví osob a poškození věci.

4 Příprava

- Zkontrolujte úplnost a neporušenost obsahu dodávky.
- Porovnejte technická data všech použitých produktů. *Ta si musí navzájem odpovídat nebo se musejí nacházet v uvedeném rozsahu.*

5 Montáž a instalace

5.1 Montáž venkovního LED reflektoru (fig. 2 - 4)

POZOR: Nebezpečí pádu/ rozdrčení

- Umístěte a použijte nářadí bezpečně.
- Nedržte končetiny mezi střížnými částmi.

- Místo montáže vyberte podle následujících kritérií:
 - Povrch musí být stabilní.
 - V blízkosti nesmí být žádné hořlavé předměty.
 - Je třeba dodržet vzdálenost 1 m od osvětlovaného objektu.
 - Výrobek musí být namontován zcela rovně.
- Viz také fig. 1 a 3.
- Zvolte vhodný montážní materiál podle zvoleného povrchu a hmotnosti výrobku. Montážní materiál není součástí dodávky.

53868, 53869, 53870, 53871, 53872, 53873, 53874, 53875, 53876

- Pomocí montážní konzoly a vhodného kolíku vyznačte vzdálenost vrtaného otvoru X a kabelového vstupu Y. *Viz fig. 1.*
- Pomocí vhodného nástroje vyvrtejte montážní otvory. Viz fig. 2 a 3.
- Upevněte venkovní reflektor LED. Viz fig. 4

5.2 Připojení venkovního LED reflektoru (fig. 5-8) VAROVÁNÍ: Nebezpečí úrazu elektrickým proudem

- Kabelovou vývodku M16 může připojit pouze zkušeny elektrikář.
- Dodržujte bezpečnostní pokyny uvedené v části 1.
- Před prací na výrobku odpojte vedení od zdroje napájení, vypněte pojistku a zajistěte jej proti opětovnému zapnutí.
- Před prací na výrobku zkontrolujte a ujistěte se, že je vypnuto napájení.
- Modely bez namontované zástrčky s uzemňovacím kontaktem musí být trvale připojeny k elektrické síti. Použité napájecí kabely musí mít minimální průřez 1,0 mm². Splétané vodiče musí být opatřeny koncovkami.
- Předúprava konců vodičů: délka obnažených konců vodičů nesmí přesáhnout 6 mm.
- Způsob upevnění: Upevnění v kabelové vývodce M16.

- Otevřete kabelovou průchodku M16 otáčením proti směru hodinových ručiček, dokud se neobjeví svorkovnice, jak je znázorněno na fig. 5.
- Izolujte kabely.
- Přes připojovací kabel nasadte části kabelové průchodky M16 znázorněné na fig. 6.
- Zasuňte konce kabelu do příslušných konektorů konektoru kabelové průchodky M16 tak, aby se přípojky venkovního LED reflektoru (N, L, ochranné uzemnění/GND ⊕) spojily s odpovídající barvou kabelu síťové přípojky (N = modrá, L = hnědá, GND ⊕ = zelenožlutá). Síťové kabely pevně zašroubujte šroubovákem podle fig. 6.
- Zasuňte konektor kabelové vývodky M16 do přípojky venkovního LED reflektoru. Drážka na konektoru a kolík v přípoje zajišťují správnou polohu.
- Uzavřete kabelovou průchodku M16 otáčením ve směru hodinových ručiček, dokud nejsou všechny části pevně spojeny, jak je znázorněno na fig. 7 a 8. *Poznámka: Osvětlovací tělesa nejsou zaměnitelná!*

6 Údržba, péče, skladování a přeprava

Produkt je bezúdržbový.

DŮLEŽITÉ! Věcné škody

- Pravidelně kontrolujte řádné upevnění produktu/šroubů.
- Neutahujte šrouby příliš pevně.

Závity se mohou poškodit.

- Používejte k čištění jen suchý a měkký hadřík.
- Nepoužívejte čisticí prostředky a chemikálie.
- Skladujte produkt při delším nepoužívání na místě nepřístupném pro děti a v suchém prostředí chráněném před prachem.
- Skladujte v chladu a suchu.
- Uschovejte originální obal a použijte jej pro přepravu.

7 Pokyny k likvidaci

7.1 Produkt

 Elektrické a elektronické přístroje se podle evropské směrnice WEEE nesmí likvidovat společně s domovním odpadem. Jejich součásti se musí odevzdat k recyklaci nebo k likvidaci jako tříděný odpad, protože toxické a nebezpečné složky mohou při neodborné likvidaci trvale poškodit životní prostředí.Jako spotřebitel jste povinni podle zákona o odpadech vrátit elektrické a elektronické přístroje na konci jejich životnosti výrobci, prodejci nebo bezplatně veřejnému sběrnému místu. Podrobnosti jsou upraveny příslušným zákonem státu. Symbol na výrobku, návodu k obsluze a/nebo balení poukazuje na tato ustanovení. Díky správnému třídění, recyklaci a likvidaci starých zařízení významně přispíváte k ochraně životního prostředí. WEEE číslo: 82898622

7.2 Obaly

 Obaly lze zdarma likvidovat na veřejných sběrných místech - papír v popelnicích na papír, plasty ve žlutých pytlech a sklo v kontejnerech na použité sklo. DE4535302615620

Fig. 1

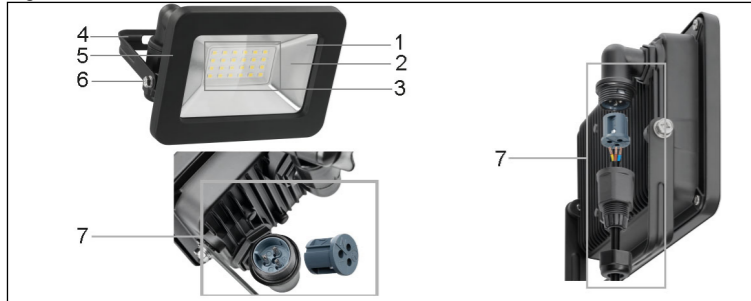

Dane techniczne

Article number	53868	53869	53870	53871	53872	53873	53874	53875	53876
Input voltage (V~)	220 - 240, 50/60Hz								
Light source	SMD 2835 LED								
On-mode power (P _{on}), in W	10	20	30	50	100				
Useful luminous flux (Φ use) in a wide cone (120°)(lm)	850	1700	2550	4250	8500				
Light colour	neutral white								
Colour temperature (K)	4000								
Colour rendering index (Ra)	82	81	82	81					
Beam angle (°)	110		100						110
Energy efficiency class	This product contains light sources with the energy efficiency class F.								
L ₇₀ B ₅₀ lifetime (hrs)	25000								
Number of switching cycles	15000								
Dimmability	not dimmable								
Start-up time up to 60% light (s)	< 1								
Ignition time (s)	< 0.1								
Operating temperature (°C)	-25 - + 40								
Protection level / Protection class	IP65 / I								
Material	aluminium, tempered glass, metal, plastic								
Colour	black	white	black	white	black	white	black	white	black
Dimensions (mm)	104 x 117 x 61	130 x 132 x 65	153 x 153 x 69	185 x 165 x 70	246 x 226 x 75				
Net weight (g)	218	306	466	680	1330				
Installation height (m) from...to	2.3 - 3								
Connection, type	M16 cable gland for clamping area / cable diameter 4-10 mm								
Interchangeability of the light source	The light source cannot be replaced.								

Stosowane symbole

Alternating current	IEC 60417- 5032	
Not dimmable		
Protective earth; protective ground (Class I equipment)	IEC 60417- 5019	
Recycling	ISO 7001 - PI PF 066	

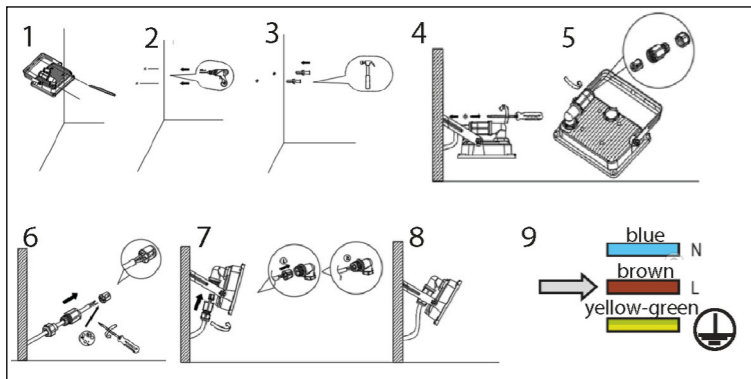

Fig. 2 : Mounting

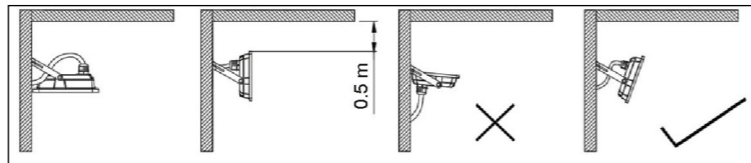

Fig. 3: Mounting

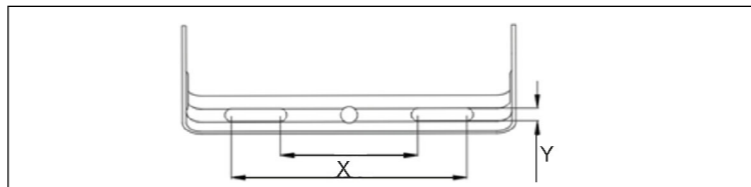

Fig. 4: Borehole distance

Artikel Nr.	X	Y
53868, 53869	40 - 64 mm	Ø 6.5 mm
53870, 53871	40 - 70 mm	Ø 6.5 mm
53872, 53873	60 - 100 mm	Ø 6.5 mm
53874, 53875	70 - 120 mm	Ø 6.5 mm
53876	100 - 150 mm	Ø 8.5 mm

PL

1 Zasady bezpieczeństwa

Instrukcja obsługi jest częścią składową produktu i zawiera ważne zasady prawidłowego użytkowania.

- Szczegółowo zapoznać się z całą instrukcją obsługi.
- Instrukcja obsługi musi być dostępna w przypadku wątpliwości podczas obsługi, a także w razie przekazania produktu innym osobom.
- Przechowywać instrukcję obsługi.

Zagrożenie dla życia z powodu porażenia prądem!

Ze względu na dławik kablowy M16, naświetlacz zewnętrzny LED jest uważany za materiał instalacyjny i powinien być instalowany, konserwowany i naprawiany wyłącznie przez wykwalifikowanych elektryków. Nieprawidłowy montaż stwarza zagrożenie:

- Twoje własne życie
- żywołność użytkowników instalacji elektrycznej
- W przypadku nieprawidłowego montażu istnieje ryzyko poważnych szkód materialnych, np. w wyniku pożaru. Ryzykujesz odpowiedzialność osobistą za obrażenia ciała i szkody materialne. Do montażu wymagana jest przede wszystkim następująca wiedza specjalistyczna:
 - Obowiązujące „5 zasad bezpieczeństwa”: Odłączyć, zabezpieczyć przed ponownym podłączeniem, stwierdzić brak napięcia, uziemienia i zwarcia, przykryć lub odizolować sąsiednie części pod napięciem.
 - Wybór odpowiednich narzędzi, sprzętu pomiarowego oraz, jeśli to konieczne, środków ochrony osobistej - Ocena wyników pomiarów
 - Dobór materiałów instalacji elektrycznej w celu zapewnienia warunków rozłączenia
 - Stopnie ochrony IP
 - Montaż materiałów elektroinstalacyjnych
 - Rodzaj sieci zasilającej (system TN, system IT, system TT) i wynikające z tego warunki przyłączenia (uziemienie klasyczne, uziemienie ochronne, wymagane dodatkowe środki itp.)

- Pod żadnym pozorem nie otwierać obudowy.
- Nie modyfikować produktu ani wyposażenia dodatkowego.
- Korzystać jedynie z produktu, części produktu i wyposażenia dodatkowego w nienaganym stanie.
- W razie pytań, awarii i uszkodzeń mechanicznych, usterek i innych problemów, których nie można rozwiązać na podstawie dołączonej dokumentacji zwrócić się do dystrybutora lub producenta.

Nie nadaje się dla dzieci. Ten produkt nie jest zabawką!

- Zabezpieczyć opakowanie, drobne części i materiał izolacyjny przed przypadkowym użyciem.
- Iluminanty są niewymienne!
- Unikać skrajnych obciążeń, takich jak wysoka i niska temperatura, wilgoć i bezpośrednie działanie promieni słonecznych, mikrofałe oraz wibracje i nacisk mechaniczny.
- Należy przestrzegać miejscowych przepisów budowlanych i dotyczących montażu.
- Materiał montażowy dobrać do właściwości podłoża i wagi produktu.
- Nie wolno patrzeć bezpośrednio w źródło światła.
- Nie wolno kierować strumienia światła w oczy innych osób ani zwierząt, ani na powierzchnie odbłaskowe.
- Może w ten sposób dojść do uszkodzenia oczu.
 - Rozbite szkło należy utylizować stosując odpowiednie środki ochronne.
- Gorące powierzchnie
 - Nie dotykać w trakcie korzystania i bezpośrednio po zakończeniu.

- Unikać łatwopalnych powierzchni i materiałów.
- Przegrzanie**
- Nie przykrywać produktu.
 - Nie używać w warunkach szczelności.

2 Opis i funkcja

2.1 Produkt

Bardzo jasne i funkcjonalne oświetlenie zewnętrzne LED w kompaktowej obudowie do wejść do domów, garaży, wiat samochodowych i ścieżek dojazdowych.

- Szybki i łatwy montaż dzięki praktycznemu dławikowi kablowemu M16 z funkcją wtyczki dla zakresu zacisku/średnicy kabla 4-10 mm.
- Z dużym kątem wiązki 110°, odpowiedni do oświetlania fasad.
- Stabilny, ukośny uchwyt montażowy do montażu na ścianie lub na statywie z zakresem obrotu do 180°.

2.2 Zakres dostawy

Numer artykułu	Opis
53868	Naświetlacz zewnętrzny LED, 10 W, czarny, Instrukcja obsługi
53869	Naświetlacz zewnętrzny LED, 10 W, biały, Instrukcja obsługi
53870	Naświetlacz zewnętrzny LED, 20 W, czarny, Instrukcja obsługi
53871	Naświetlacz zewnętrzny LED, 20 W, biały, Instrukcja obsługi
53872	Naświetlacz zewnętrzny LED, 30 W, czarny, Instrukcja obsługi
53873	Naświetlacz zewnętrzny LED, 30 W, biały, Instrukcja obsługi
53874	Naświetlacz zewnętrzny LED, 50 W, czarny, Instrukcja obsługi
53875	Naświetlacz zewnętrzny LED, 50 W, biały, Instrukcja obsługi
53876	Naświetlacz zewnętrzny LED, 100 W, czarny, Instrukcja obsługi

2.3 Elementy obsługowe

Patrz Fig. 1.

- | | |
|----------------------|----------------------|
| 1 Szyba | 5 Mieszkanie |
| 2 Reflektor | 6 Śruba blokująca |
| 3 Diody LED | 7 Dławik kablowy M16 |
| 4 Wspornik montażowy | |

3 Zastosowanie zgodne z przeznaczeniem

Produkt służy wyłącznie do użytku prywatnego i do tego celu został przewidziany. Produkt nie jest przeznaczony do zastosowań profesjonalnych. Użytkowanie w sposób inny niż opisano w rozdziałach „Opis i funkcje” oraz „Wskazówki dotyczące bezpieczeństwa” jest niedopuszczalne. Produkt ten jest zabezpieczony przed kontaktem z wodą w przypadku poruszenia zgodnie z normą IP65 i może być wykorzystywany zarówno wewnątrz pomieszczeń, jak i na zewnątrz. Nieprzestrzeganie tych postanowień i zasad bezpieczeństwa może doprowadzić do poważnych wypadków oraz szkód osobowych i materialnych.

4 Przygotowanie

- Sprawdzić zawartość opakowania pod względem kompletności i integralności.
- Należy porównać dane techniczne wszystkich używanych produktów. Muszą się one pokrywać albo znajdować w podanym zakresie.

5 Montaż i instalacja

5.1 Montaż naświetlacza zewnętrznego LED (fig. 2 - 4)

UWAGA: Niebezpieczeństwo upadku/ zmiążdżenia

- Umieszczać i używać narzędzia w sposób bezpieczny.
 - Nie należy trzymać kończyn pomiędzy częściami nożyc.
- Wybierz miejsce montażu zgodnie z poniższymi kryteriami:
 - Podłoże musi być stabilne.
 - W pobliżu nie mogą znajdować się przedmioty łatwopalne.
 - Należy zachować odległość 1 m od obiektu oświetlającego.
 - Produkt musi być zamontowany absolutnie prosto.
 Patrz również fig. 1 i 3.
 - Wybierz odpowiedni materiał montażowy w zależności od wybranej powierzchni i wagi produktu. Materiał montażowy nie wchodzi w zakres dostawy.
 - Zaznaczyć rozstaw otworów X i przepust kablowy Y za pomocą uchwytu montażowego i odpowiedniego kołka. Patrz fig. 1.
 - Wywiercić otwory montażowe za pomocą odpowiedniego narzędzia. Patrz fig. 2 i 3.
 - Zamocować naświetlacz zewnętrzny LED. Patrz rys. 4

5.2 Podłączenie zewnętrznego naświetlacza LED (fig. 5-8)

OSTRZEŻENIE: Niebezpieczeństwo porażenia prądem

- Podłączenie dławika kablowego M16 może być wykonane TYLKO przez doświadczonego elektryka.
- Przestrzegać wskazówek bezpieczeństwa wymienionych w rozdziale 1.
- Przed przystąpieniem do prac przy produkcie należy odłączyć przewód od zasilania,

- wyłączyć bezpiecznik i zabezpieczyć go przed ponownym włączeniem.
- Przed przystąpieniem do pracy z produktem należy sprawdzić, czy zasilanie jest wyłączone.
- Modele bez zamontowanej wtyczki ze stykiem uziemiającym muszą być na stałe podłączone do sieci zasilającej. Zastosowane kable zasilające muszą mieć minimalny przekrój 1,0 mm². Skręcone przewody muszą być wyposażone w końcówki kablowe.
- Obróbka wstępna końcówek żył: długość odsłoniętych końcówek żył nie może przekraczać 6 mm.
- Sposób mocowania: Zamocowany w dławiku kablowym M16.
 - Otworzyć dławik kablowy M16, obracając go w kierunku przeciwnym do ruchu wskazówek zegara, aż do odsłonięcia bloku zacisków, jak pokazano na fig. 5.
 - Zaizolować przewody.
 - Elementy dławika kablowego M16 pokazane na rys. 6 nasunąć na kabel przyłączeniowy.
 - Wsunąć końce kabla w odpowiednie przyłącza wtyczki dławika kablowego M16 tak, aby przyłącza naświetlacza zewnętrznego LED (N, L, masa ochronna/GND) były połączone z odpowiednim kolorem kabla przyłącza sieciowego (N = niebieski, L = brązowy, GND = zielono-żółty). Przykręcić przewody sieciowe za pomocą śrubokręta, jak pokazano na fig. 6.
 - Włożyć złącze wtykowe dławika kablowego M16 do przyłącza naświetlacza zewnętrznego LED. Rowek na wtyczkę i bolec w złączu zapewniają prawidłową pozycję.
 - Zamknąć dławik kablowy M16 obracając go w kierunku zgodnym z ruchem wskazówek zegara, aż wszystkie części zostaną mocno połączone, jak pokazano na fig. 7 i 8. *Uwaga: Iluminanty nie są wymienne!*

6 Konserwacja, pielęgnacja, przechowywanie i transport

Produkt jest bezobsługowy

UWAGA! Szkodny materiał

- Regularnie sprawdzać prawidłowe zamocowanie produktu/śruby.
- Nie dokręcać śruby zbyt mocno.

Możliwość uszkodzenia gwintów.

- Do czyszczenia używać wyłącznie suchej i miękkiej ściereczki.
- Nie stosować żadnych środków czyszczących i chemicznych.
- W przypadku nieużywania przez dłuższy czas produkt przechowywać w miejscu niedostępnym dla dzieci, w suchym otoczeniu chronionym przed pyłem.
- Przechowywać w chłodnym i suchym miejscu.
- Przechowywać oryginalne opakowanie i skorzystać z niego w przypadku transportu.

7 Wskazówki dotyczące odpadów

7.1 Produkt

Zgodnie z europejską dyrektywą WEEE urządzeń elektrycznych i elektronicznych nie wolno wyrzucać razem z odpadami domowymi. Ich elementy składowe trzeba osobno przekazać do recyklingu lub utylizacji, ponieważ nieprawidłowo zutylizowane substancje toksyczne lub niebezpieczne mogą trwale zaszkodzić zdrowiu i środowisku. Po zakończeniu przydatności produktu, klienci są zobowiązani obowiązującymi przepisami do usuwania urządzeń elektrycznych i elektronicznych poprzez ich bezpłatne przekazanie producentowi, dostawcy lub przekazanie do publicznych miejsc zbiórki. Szczegóły są regulowane przepisami krajowymi. Obecność tego symbolu na produkcie, w podręczniku użytkownika, albo na opakowaniu implikuje te określenia. Poprzez stosowanie tego rodzaju separacji odpadów, stosowania i usuwania odpadów, jakimi są zużyte urządzenia, użytkownicy mają swój udział w ochronie środowiska naturalnego. WEEE Nr.: 82898622

7.2 Opakowania

Opakowania można bezpłatnie dołączać do pojemników zbiorczych – papier do pojemnika na makulaturę, tworzywa sztuczne do złotego worka oraz szkło do pojemnika na szkło. DE4535302615620